

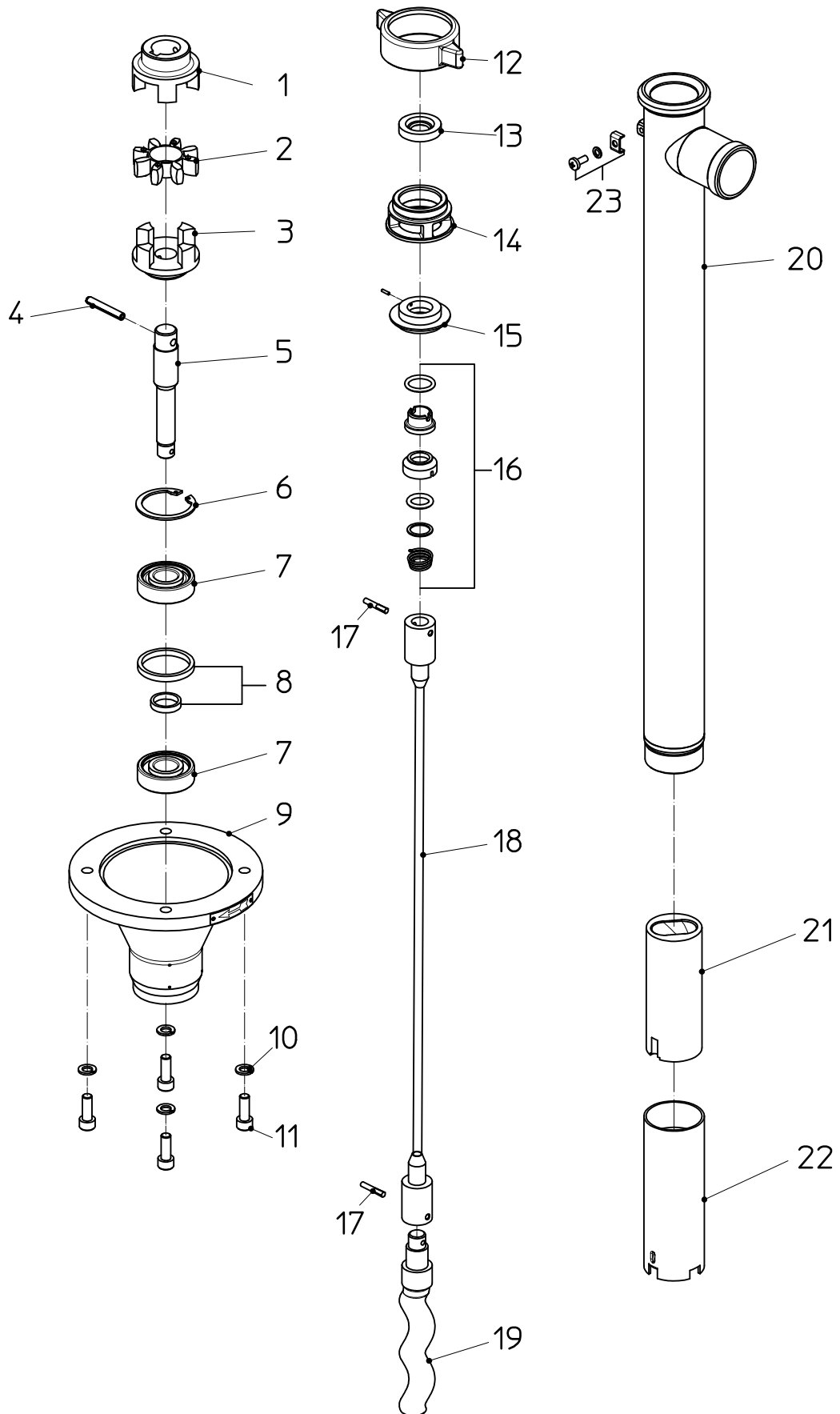

Exzentrerschneckenpumpe F 550 SXA-50/21
Eccentric worm-drive pump F 550 SXB-50/21
Pompe à vis héliçoïdale excentrée



Pos. Nr. Rep.	Stück/ Gerät Qty./ Unit Qté./ Unité	Bestellbezeichnung	Bestell-Nr. / Part No. / Référence		Description	Désignation
		Ausführung nach Ersatzteildarstellung Nr. 550 80 069 – 10/2012 ab Fertigungsnummer 55067927	F 550 SXA-50/21	F 550 SXB-50/21	Version acc. to exploded view no. 550 80 069 - 10/2012 as from serial no. 55067927	Version selon vue d'explosion no. 550 80 069 - 10/2012 à partir de no. de série 55067927
1	1	Kupplungshälfte	620 14 002	620 14 002	Coupling, motor side	Accouplement, coté moteur
2	1	Kupplungseinsatz	620 14 004	620 14 004	Coupling insert	Pièce d'accouplement
3	1	Kupplungshälfte	550 14 002	550 14 002	Coupling, pump side	Accouplement, coté pompe
4	1	Spannstift	914 97 001	914 97 001	Clamping pin	Goupille de serrage
5	1	Obere Welle	550 25 541	550 25 541	Upper shaft	Arbre supérieur
6	1	Sicherungsring	918 72 002	918 72 002	Circlip	Circlip
7	2	Rillenkugellager	922 90 001	922 90 001	Grooved ball bearing	Roulement à billes
8	1	Distanzringe	550 24 302	550 24 302	Distance ring	Bague de distance
9	1	Lagerflansch	550 14 244	550 14 244	Bearing flange	Flasque de palier
10	4	Federring	909 95 002	909 95 002	Spring washer	Rondelle élastique
11	4	Zylinderschrauben	900 95 020	900 95 020	Cylindrical screw	Vis cylindrique
12	1	Knebelüberwurfmutter	907 90 009	907 90 009	Union nut	Ecrou de liaison
13	1	Wellendichtring Ø 15/35 x 7 (NBR)	925 30 005	925 30 005	Shaft seal Ø 15/35 x 7 (NBR)	Joint à lèvres Ø 15/35 x 7 (NBR)
14	1	Zentrierflansch	550 24 349	550 24 349	Centring flange	Flasque de centrage
15	1	Zentrierscheibe	550 24 362	550 24 362	Centring disc	Disque de centrage
16	1	Gleitringdichtung (FKM) wahlweise Gleitringdichtung (FFKM)	958 25 077 958 25 097	958 25 077 958 25 097	Sliding ring gasket complete (FKM) optional Sliding ring gasket complete (FFKM)	Garniture d'étanchéité complète (FKM) facultatif Garniture d'étanchéité complète (FFKM)
17	2	Kerbstift	914 74 009	914 74 009	Grooved pin	Goupille fileté
18	1	Torsionswelle (mit Kerbstift) ET 700	550 24 467	550 24 467	Torsion shaft (with grooved pin) immersion length 700 mm	Axe-tige (avec goupille fileté) longueur 700 mm
	1	Torsionswelle (mit Kerbstift) ET 1000	550 24 470	550 24 470	Torsion shaft (with grooved pin) immersion length 1000 mm	Axe-tige (avec goupille fileté) longueur 1000 mm
	1	Torsionswelle (mit Kerbstift) ET 1200	550 24 472	550 24 472	Torsion shaft (with grooved pin) immersion length 1200 mm	Axe-tige (avec goupille fileté) longueur 1200 mm
	1	Gelenkwelle (mit Kerbstift) ET 1500	550 24 585	550 24 585	Cardan shaft (with grooved pin) immersion length 1500 mm	Arbre articulé (avec goupille fileté) longueur 1500 mm
19	1	Exzentrerschnecke (1.4571) wahlweise: Exzentrerschnecke (1.2436 gehärtet)	550 14 020 550 14 241	550 14 020 550 14 241	Eccentric worm (stainless steel 316Ti) optional Eccentric worm (steel, hardened)	Vis hélicoïdale excentrée (acier inox. 316 Ti) facultatif Vis hélicoïdale excentrée (acier, trempé)
20	1	Außenrohr Eintauchtiefe 700 mm	550 24 421	550 24 426	Outer tube immersion length 700 mm	Tube extérieur longueur 700 mm
	1	Außenrohr Eintauchtiefe 1000 mm	550 24 422	550 24 427	Outer tube immersion length 1000 mm	Tube extérieur longueur 1000 mm
	1	Außenrohr Eintauchtiefe 1200 mm	550 24 423	550 24 428	Outer tube immersion length 1200 mm	Tube extérieur longueur 1200 mm
	1	Außenrohr Eintauchtiefe 1500 mm	550 24 429	550 24 430	Outer tube immersion length 1500 mm	Tube extérieur longueur 1500 mm
21	1	Stator PTFE	550 24 271	-	Stator (PTFE)	Stator PTFE blanc
	1	Stator PTFE mit Kohle	-	550 24 273	Stator (PTFE with carbon)	Stator PTFE noir
22	1	Statormantel	550 24 424	550 24 425	Stator housing	Fourreau-stator
23	1	Potentialausgleich (Anschlusssteile) Fett für Wellendichtring	947 12 011 952 00 006	947 12 011 952 00 006	Equipotential bonding (connecting parts) Grease for shaft seals / kg	Compensation de potentiel (pièces de raccordement) Graisse pour joints à lèvres
Änderungen vorbehalten / Rights reserved to make alterations						Sous réserve de modifications