

- ABMESSUNGEN
mm [Zoll]
* kann bei anderen Motorfabrikaten abweichen

- DIMENSIONS
mm [Inch]
* may change with different motor manufacturer

- ANSCHLÜSSE
Losflansch DN25 PN10/16 - PP-ST
Saug- und Druckseite abhängig von Drehrichtung.
Pumpe kann reversibel eingesetzt werden.

- CONNECTIONS
Lap Joint Flange DN25 PN10/16 - PP-ST
Suction and discharge side depends on direction of rotation.
Pump is reversible.

- ANTRIEB
Drehstrom-Asynchronmotor mit Käfigläufer
Baugröße / Form: BG90 B5
Fabrikat: CEMP AC75r 90 L

- DRIVE
TEFC three phase asynchronous squirrel cage electric motor
Size: IEC 90 B5
Type: CEMP AC75r 90 L

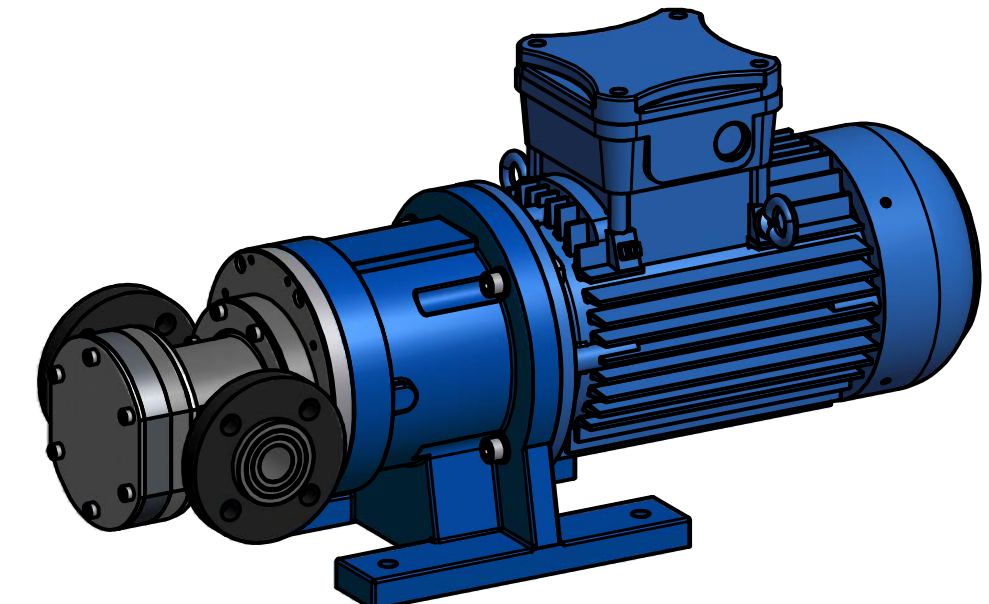
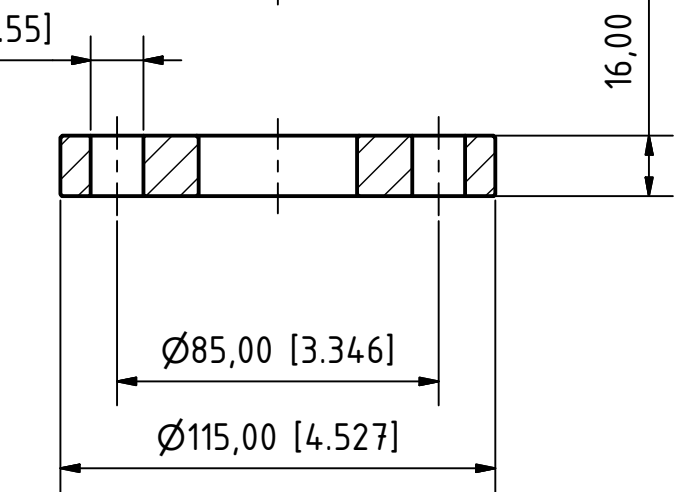
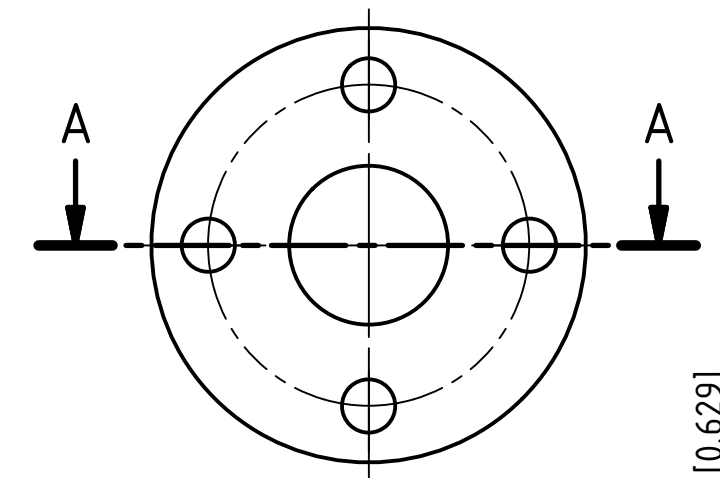

Alle Angaben unverbindlich, technische Änderungen vorbehalten! Technical data not binding and subject to change!
Copyright MARCH PUMPEN GmbH 2016

		MARCH PUMPEN GmbH & Co.KG Rätthausstraße 2 D-35394 Gießen info@march-pumpen.com www.march-pumpen.com				1:2			
		Gezeichnet: 11.01.2017 Lach		Datum: 11.01.2017 Name: Lach		TEF-MAG 1500 P-F-H BG90 B5 CEMP ABMESSUNGEN DIMENSIONS			
		Kontrolliert: Norm:				DRAWING_TM-1500-P-F-H-IEC90-CEMP			
Status	Änderungen	Datum	Name						