

F 426 S - 41/38

Ersatzteilliste 426 80 009 · 11/08

Fasspumpe aus Edelstahl 1.4571 (S)

Spare parts list

Barrel Pump in stainless steel 316 Ti (S)

Liste de pièces de rechange

Pompe Vide-fûts en acier inoxydable 316 Ti (S)



FLUX-GERÄTE GMBH
Talweg 12 · D-75433 Maulbronn
Tel. 07043 101-0 · Fax 07043 101-444
Fax International +49 7043 101-555
info@flux-pumpen.de · www.flux-pumpen.de

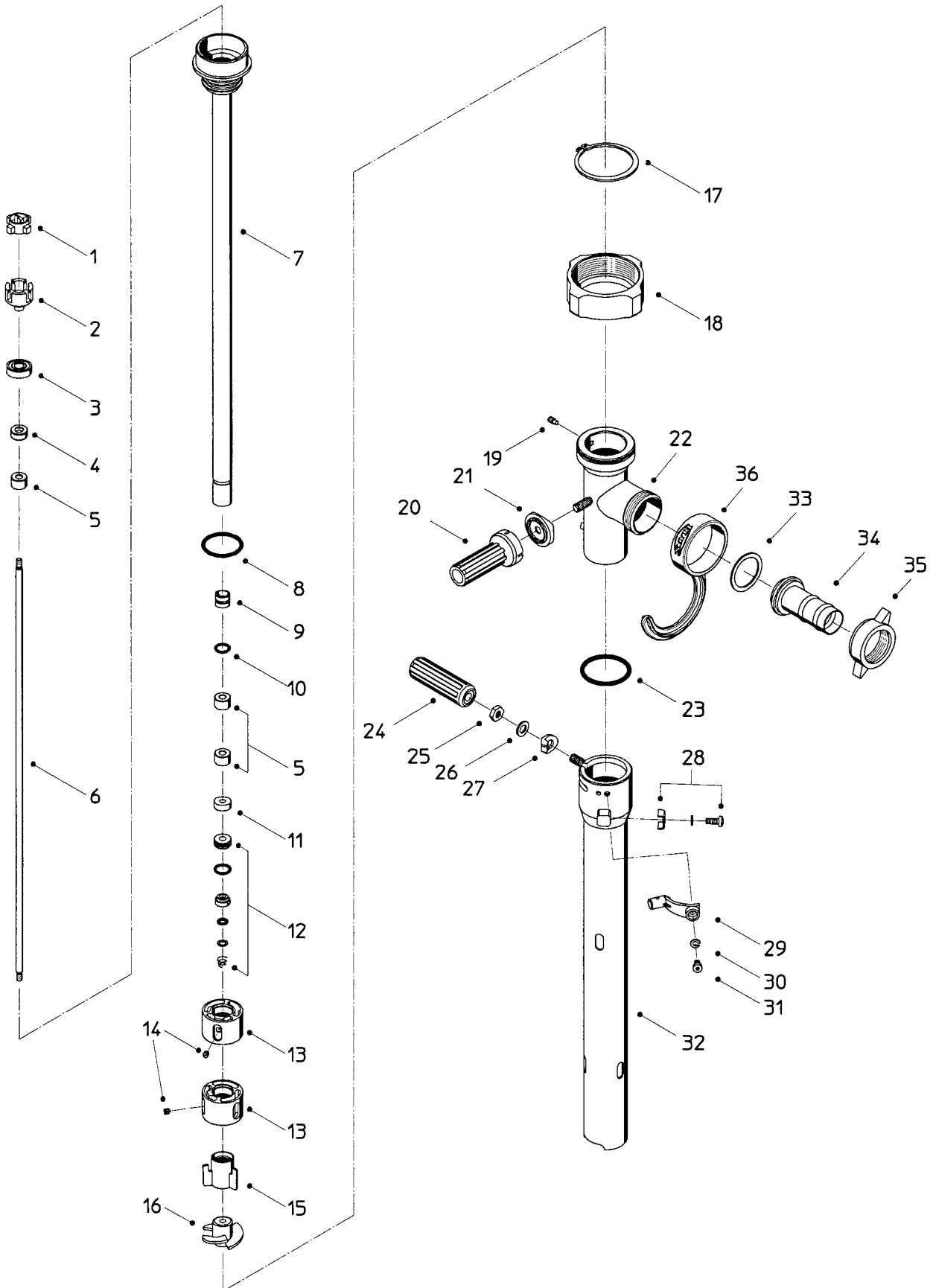

Pos. Nr. Rep.	Stück/ Gerät Qty./ Unit Qté./ Unité	Bestellbezeichnung	Bestell-Nr. Part No. Référence	Description	Désignation
	1	Innenrohr kpl., Pos. 1-16 Eintauchtiefe 1000mm Eintauchtiefe 1200mm Eintauchtiefe 1500mm	426 90 004 426 90 005 426 90 013	Inner tube cpl., Pos. 1-16 Immersion length 1000mm Immersion length 1200mm Immersion length 1500mm	Tube intérieur cpl., rep. 1-16 Longueur 1000mm Longueur 1200mm Longueur 1500mm
	1	Außenrohr kpl., Pos. 17-32 Eintauchtiefe 1000mm Eintauchtiefe 1200mm Eintauchtiefe 1500mm	426 90 000 426 90 001 426 90 012	Outer tube cpl., Pos. 17-32 Immersion length 1000mm Immersion length 1200mm Immersion length 1500mm	Tube extérieur cpl., rep. 17-32 Longueur 1000mm Longueur 1200mm Longueur 1500mm
	1	Kupplungskäfig kpl., Pos 1-3	425 22 000	Coupling cage cpl., Pos. 1-3	Cage d'accouplement cpl., rep. 1-3
1	1	Kupplungsstern	410 14 028	Coupling star	Etoile d'accouplement
2	1	Kupplungskäfig	420 51 275	Coupling cage	Cage d'accouplement
3	1	Rillenkugellager	922 40 005	Grooved ball bearing	Roulement à billes
4	1	Wellendichtring (NBR)	925 10 001	Shaft seal (NBR)	Joint à lèvres (NBR)
5	3	Gleitlager	920 51 013	Slide bearing	Palier glissant
6	1	Welle Eintauchtiefe 1000mm Eintauchtiefe 1200mm Eintauchtiefe 1500mm	420 51 251 420 51 253 420 51 256	Shaft Immersion length 1000mm Immersion length 1200mm Immersion length 1500mm	Arbre Longueur 1000mm Longueur 1200mm Longueur 1500mm
7	1	Innenrohr mit Pos. 5, 9 und 10 Eintauchtiefe 1000mm Eintauchtiefe 1200mm Eintauchtiefe 1500mm	426 90 008 426 90 009 426 90 014	Inner tube with Pos. 5, 9 and 10 Immersion length 1000mm Immersion length 1200mm Immersion length 1500mm	Tube intérieur avec rep. 5, 9 et 10 Longueur 1000mm Longueur 1200mm Longueur 1500mm
8	1	O-Ring Ø 32,2 x 3 (FKM)	925 65 003	O-Ring Ø 32,2 x 3 (FKM)	Joint torique Ø 32,2 x 3 (FKM)
9	5	Stützlager mit Pos. 10 Eintauchtiefe 1000mm	920 51 012	Support bearing with Pos. 10 Immersion length 1000mm	Palier de support avec rep. 10 Longueur 1000mm
	6	Eintauchtiefe 1200mm		Immersion length 1200mm	Longueur 1200mm
	8	Eintauchtiefe 1500mm		Immersion length 1500mm	Longueur 1500mm
10		O-Ring Ø 10 x 2 (NBR)	925 23 005	O-Ring Ø 10 x 2 (NBR)	Joint torique Ø 10 x 2 (NBR)
11	1	Wellendichtring (FKM)	925 11 001	Shaft seal (FKM)	Joint à lèvres (FKM)
12	1	Gleitringdichtung (FKM)	958 25 055	Sliding ring gasket (FKM)	Garniture d'étanchéité (FKM)
	1	Gleitringdichtung (FFKM)*	958 25 092	Sliding ring gasket (FFKM)*	Garniture d'étanchéité (FFKM)*
13	2	Dichtteil	426 21 010	Sealing element	Pièce de bourrage
14	2	Gewindestift	900 77 003	Threaded pin	Goupille fileté
15	1	Zentrierstern	420 51 282	Centering star	Etoile de centrage
16	1	Rotor	420 24 296	Impellor	Turbine
17	1	Sicherungsring	918 80 002	Circlip	Circlip
18	1	Überwurfmutter	907 90 003	Union nut	Ecrou-raccord
19	1	Gewindestift	900 77 013	Threaded pin	Goupille fileté
20	1	Handgriff	425 21 801	Handle	Poignée
21	1	Unterlegscheibe	425 21 800	Washer	Rondelle
22	1	T-Stück	426 21 018	T-piece	Pièce en T
23	1	O-Ring Ø 40,87 x 3,53 (FKM)	925 75 023	O-Ring Ø 40,87 x 3,53 (FKM)	Joint torique Ø 40,87 x 3,53 (FKM)
	1	O-Ring Ø 40,87 x 3,53 (FEP)*	925 75 024	O-Ring Ø 40,87 x 3,53 (FEP)*	Joint torique Ø 40,87 x 3,53 (FEP)*
24	1	Stellhebel	425 21 802	Adjusting lever	Manette
25	1	Sechskantmutter	906 91 008	Hexagonal nut	Ecrou hexagonal
26	1	Scheibe	908 08 014	Washer	Rondelle
27	1	Nutsicherung	425 21 804	Groove lock	Rondelle d'arrêt
28	1	Potentialausgleich (Anschlusssteile)	947 12 011	Earth connection (connecting parts)	Compensation de potentiel (raccord)
29	1	Sicherungsfeder	425 21 805	Safety catch	Clavette
30	1	Federring	909 75 002	Spring washer	Rondelle élastique
31	1	Zylinderschraube	900 75 018	Cylindrical screw	Vis cylindrique
32	1	Außenrohr Eintauchtiefe 1000mm Eintauchtiefe 1200mm Eintauchtiefe 1500mm	426 21 003 426 21 004 426 21 012	Outer tube Immersion length 1000mm Immersion length 1200mm Immersion length 1500mm	Tube extérieur Longueur 1000mm Longueur 1200mm Longueur 1500mm
		Lebensmittel-Schmierfett / kg (für Wellendichtringe und Innenrohr)	952 00 012	Food grade grease / kg (for shaft seals and inner tube)	Graisse spéciale alimentaire / kg (pour joint à lèvres et tube intérieur)
		Zubehör:		Accessories:	Accessoires:
	1	Schlauchanschluss DN 19, Pos. 33-35	959 04 061	Hose connection DN 19, Pos. 33-35	Raccord de sortie DN 19, rep. 33-35
33	1	Flachdichtung	925 64 002	Flat seal	Joint plat
34	1	Schlauchstecker DN 19	959 05 093	Hose connector DN 19	Embout cannelé DN 19
35	1	Knebelüberwurfmutter G 1 1/4	907 90 002	Union nut G 1 1/4	Ecrou-raccord G 1 1/4
		wahlweise:		optional:	
	1	Schlauchanschluss DN 25, Pos. 33-35	959 04 041	Hose connection DN 25, Pos. 33-35	Raccord de sortie DN 25, rep. 33-35
33	1	Flachdichtung	925 64 002	Flat seal	Joint plat
34	1	Schlauchstecker DN 25	959 05 048	Hose connector DN 25	Embout cannelé DN 25
35	1	Knebelüberwurfmutter G 1 1/4	907 90 002	Union nut G 1 1/4	Ecrou-raccord G 1 1/4
36	1	FLUX-Clip	001 10 424	FLUX-Clip	FLUX-Clip