

Figure 1 - Typical Installation Using Base.

Figure 1 - Installation type à l'aide du socle.

Figura 1 - Instalación típica con base.

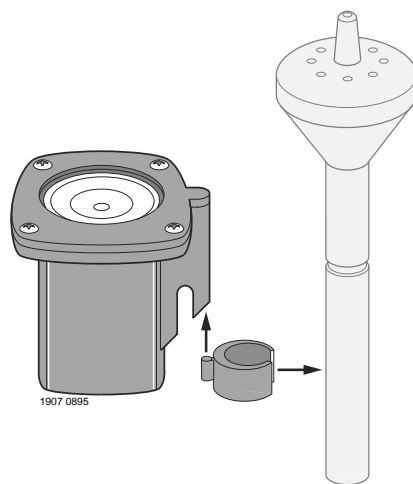

Figure 2 - Typical Riser Installation.

Figure 2 - Installation type de la colonne montante.

Figure 2 - Instalación típica con tubo vertical.

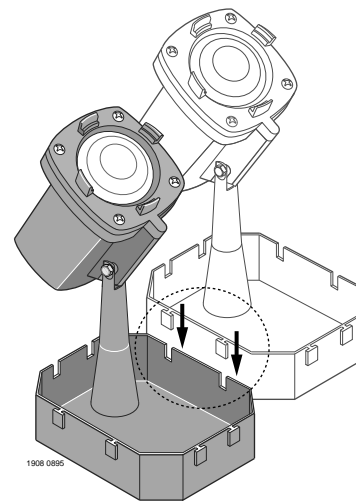

Figure 3 - Typical Multiple Light Installation.

Figure 3 - Installation type d'un éclairage multiple.

Figure 3 - Instalación típica para luces múltiples.

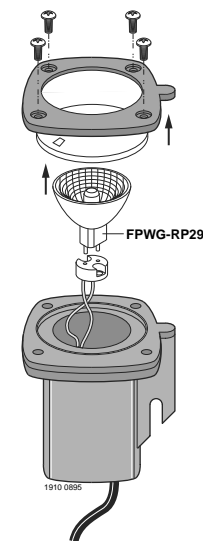

Figure 4 - Bulb Replacement.

Figure 4 - Remplacement de l'ampoule.

Figure 4 - Cambio de la bombilla.

INSTALLATION

Refer to Figures 1 thru 4.

CAUTION Remove light during winter. Do not allow light to freeze in pond.

ELECTRICAL

WARNING Low voltage light. Do not connect light to standard house current. Use only with Intermatic transformer, Model No. CL100TW, or equivalent.

NOTICE: Light is designed to operate *submerged only*

For parts or assistance,
call Flotec Customer Service at
1-800-365-6832

INSTALLATION

Se reporter aux Figures 1 à 4.

ATTENTION Déposer l'éclairage pour l'hiver. Ne pas laisser l'éclairage geler dans le bassin.

RENSEIGNEMENTS CONCERNANT L'ÉLECTRICITÉ

AVERTISSEMENT Éclairage basse tension. Ne pas brancher l'éclairage sur le courant secteur de la maison. À n'utiliser qu'avec un transformateur Intermatic, modèle n° CL100TW, ou un transformateur équivalent.

NOTA : L'éclairage est conçu pour ne fonctionner *qu'immérgé*.

Pour les services des pièces ou d'assistance,
appeler le Service à la clientèle Flotec en composant
le 1 (800) 365-6832

INSTALACION

Vea las ilustraciones 1 a 4.

CUIDADO Quite las luces durante el invierno. No deje que se congelen en el estanque.

INFORMACIONES ELECTRICAS

ADVERTENCIA Luz de bajo voltaje. No conecte la luz a un enchufe doméstico corriente. Utilice únicamente con un transformador Intermatic, Modelo CL100TW, o equivalente.

AVISO: esta luz ha sido diseñada para que funcione *sumergida en el agua únicamente*.

Para refacciones o asistencia,
llame a Flotec Servicios a la Clientela:
1-800-365-6832

GARANTIE LIMITÉE FLOTEC

FLOTEC/Wicor Canada, Inc. ("Wicor") garantit à l'acheteur-utilisateur initial de ses produits ("Acheteur") contre tout défaut de fabrication et de matériaux.

Tout produit reconnu défectueux dans les douze (12) mois qui suivent la date d'achat d'origine sera remplacé ou réparé à la discrétion de FLOTEC/Wicor, selon les conditions stipulées ci-dessous. La preuve datée de l'achat servira à déterminer si le produit est sous garantie.

Exceptions à la garantie de douze (12) mois

Garantie de quatre-vingt dix (90) jours :

Si, dans les quatre-vingt-dix (90) jours à compter de la date de son achat par l'acheteur initial, toute mini-pompe entraînée par perceuse ou cartouche de filtre à eau en ligne s'avère défectueuse, elle sera remplacée sous réserve des conditions énoncées ci-dessous.

Garantie de cinq (5) ans :

Si, dans les cinq (5) ans à compter de la date de son achat par l'acheteur initial, tout réservoir de système d'eau préchargé s'avère défectueux, FLOTEC s'engage, à son choix, de la réparer ou de le remplacer, sous réserve des termes et conditions énoncés ci-dessous.

Conditions générales

L'Acheteur s'engage à payer tous les frais de main-d'œuvre et d'expédition nécessaires au remplacement du produit couvert par la garantie. Cette garantie ne couvrira pas les cas de force majeure, et ne s'appliquera pas aux produits qui, du seul avis de FLOTEC/Wicor, ont fait l'objet de négligence, d'utilisation abusive ou incorrecte, d'accident, de modification ou d'altération ; ni aux produits qui n'ont pas été installés, utilisés, entreposés ou entretenus correctement ; ni à ceux qui n'ont pas été utilisés ou entretenus

normalement, y compris, mais sans s'y limiter, aux produits ayant des panes de fonctionnement causées par la corrosion, la rouille ou autre corps étranger dans le système, ou à des produits ayant fonctionné à des pressions dépassant la limite maximale recommandée.

Les demandes de service en vertu de la présente garantie seront faites en retournant le produit défectueux au détaillant ou à FLOTEC/Wicor dès la découverte de tout défaut allégué. FLOTEC/Wicor prendra alors les mesures correctives aussi rapidement qu'il est raisonnablement possible. Aucune demande de service en vertu de la présente garantie ne sera acceptée si elle est reçue plus de 30 jours après l'expiration de la dite garantie.

La présente garantie énonce la totalité des obligations de FLOTEC/Wicor et le seul recours possible de l'Acheteur dans le cas de produits défectueux.

FLOTEC/WICOR NE SERA TENU RESPONSABLE D'AUCUN DOMMAGE INDIRECT, ACCIDENTEL OU FORTUIT QUEL QU'IL SOIT.

LES PRÉSENTES GARANTIES SONT EXCLUSIVES ET TIENNENT LIEU DE TOUTE AUTRE GARANTIE EXPRESSE. LES GARANTIES IMPLICITES, Y COMPRIS, MAIS SANS S'Y LIMITER, LES GARANTIES IMPLICITES AYANT TRAIT À LA COMMERCIALISABILITÉ ET À L'ADAPTATION À UN USAGE PARTICULIER, NE DÉPASSERONT PAS LA DURÉE DES GARANTIES EXPRESSES APPLICABLES STIPULÉES DANS LES PRÉSENTES.

Certaines provinces n'autorisent pas d'exclure ou de limiter les dommages fortuits ou indirects ou de limiter la durée d'une garantie implicite ; il se peut donc que les limitations ou exclusions ci-dessus ne s'appliquent pas à votre cas. La présente garantie vous donne des droits juridiques spécifiques et vous pouvez en avoir d'autres qui varient d'une province à l'autre.

Flotec®

P.O. Box 342, Delavan, WI 53115

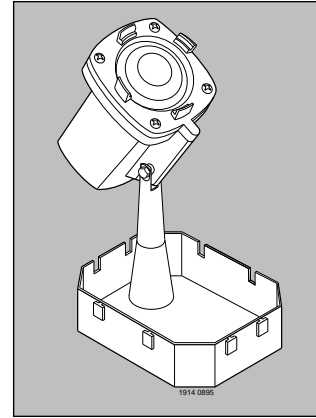

OWNER'S MANUAL 12 Volt Light Kit Model FPWG-A30

NOTICE D'UTILISATION Éclairage de 12 volts Modèle FPWG-A30

MANUAL DEL USUARIO Juego de luces de 12 voltios Modelo FPWG-A30

Aux États-Unis : FLOTEC/P.O. Box 342/Delavan, WI 53115

Au Canada : Wicor Canada, Inc., 4544 Fieldgate Parkway, Mississauga, Ontario L4W 3W6

GARANTÍA LIMITADA DE FLOTEC

FLOTEC/Wicor Canada, Inc. ("Wicor") garantiza al comprador consumidor original ("Comprador") de sus productos, que éstos se encuentran libres de defectos de material o mano de obra.

Si dentro de los doce (12) meses de la fecha original de la compra cualquiera de los productos demostrara estar defectuoso, el mismo será reparado o reemplazado, a opción de FLOTEC/Wicor, con sujeción a los términos y condiciones expuestos a continuación. Se utilizará la prueba de compra fechada para determinar la aplicación de la garantía.

Excepciones a la Garantía por Doce (12) Meses

Garantía por Noventa (90) Días

Si dentro de los noventa (90) días de efectuada la compra por parte del cliente original, cualquier bomba perforadora o cartucho de filtro de agua en la tubería demostrase tener defectos, éste o ésta será reemplazado/a según los términos indicados más adelante.

Garantía por Cinco (5) Años

Si dentro de los cinco (5) años de efectuada la compra por parte del cliente original, cualquier tanque pre-carga del sistema de agua demostrase tener defectos, éste será reparado o reemplazado a opción de FLOTEC, según los términos y condiciones indicados más adelante.

Términos y Condiciones Generales

El comprador debe pagar todos los gastos de mano de obra y transporte necesarios para reemplazar el producto cubierto por esta garantía. Esta garantía no se aplicará a hechos de fuerza mayor, ni se aplicará a los productos que, a juicio exclusivo de FLOTEC/Wicor, hayan sido objeto de negligencia, abuso, accidente, aplicaciones contraindicadas, manejo indebido, alteraciones: ni debido a instalación, funcionamiento, mantenimiento o almacenamiento incorrectos; ni a ninguna otra cosa que no sea su aplicación,

uso o servicio normales, incluyendo, pero no limitado a, fallas operacionales causadas por corrosión, oxidación u otros elementos extraños en el sistema, o funcionamiento a presión por encima del máximo recomendado.

Los pedidos de servicio bajo los términos de esta garantía serán efectuados mediante la devolución del producto defectuoso al Vendedor o a FLOTEC/Wicor, tan pronto como sea posible, después de localizado cualquier supuesto defecto. FLOTEC/Wicor tomará luego acción correctiva, tan pronto como sea razonablemente posible. Ningún pedido de servicio bajo esta garantía será aceptado si se recibe más de 30 días después del término de la garantía.

Esta garantía establece la obligación única de FLOTEC/Wicor y el remedio exclusivo del comprador en el caso de productos defectuosos.

FLOTEC/WICOR NO SERÁ RESPONSABLE POR NINGÚN DAÑO CONSECUENTE, INCIDENTAL O CONTINGENTE DE NINGUNA NATURALEZA.

LAS GARANTÍAS ANTERIORES SON EXCLUSIVAS Y REEMPLAZAN CUALESQUIERA OTRAS GARANTÍAS EXPRESAS. LAS GARANTÍAS IMPLICITAS, INCLUYENDO, PERO NO LIMITADAS A, LAS GARANTÍAS IMPLÍCITAS DE COMERCIABILIDAD Y APTITUD PARA UN PROPÓSITO EN PARTICULAR, NO DEBERÁN EXCEDER EL PERÍODO DE DURACIÓN DE LAS GARANTÍAS EXPRESAS APPLICABLES AQUÍ PROVISTAS.

Algunos estados no permiten la exclusión o limitación de daños incidentales o consecuentes ni las limitaciones respecto a la duración de garantías implícitas: de modo que las limitaciones o exclusiones precedentes pueden no aplicarse en su caso. Esta garantía le concede derechos legales específicos. Usted puede tener, además, otros derechos que varían de un estado a otro.

FLOTEC LIMITED WARRANTY

FLOTEC/Wicor Canada, Inc. ("Wicor") warrants to the original consumer purchaser ("Purchaser") of its products that they are free from defects in material or workmanship.

If within twelve (12) months from the date of the original consumer purchase any such product shall prove to be defective, it shall be repaired or replaced at FLOTEC's/Wicor's option, subject to the terms and conditions set forth below. Your dated proof of purchase will be used to determine warranty eligibility.

Exceptions to the Twelve (12) Month Warranty

Ninety (90) Day Warranty:

If within ninety (90) days from original consumer purchase any Drill Pump or In-Line Water Filter Cartridge shall prove to be defective, it shall be replaced, subject to the terms set forth below.

Five (5) Year Warranty:

If within five (5) years from original consumer purchase any Pre-Charge water system tank shall prove to be defective, it shall be repaired or replaced at FLOTEC's option, subject to the terms and conditions set forth below.

General Terms and Conditions

Purchaser must pay all labor and shipping charges necessary to replace product covered by this warranty. This warranty shall not apply to acts of God, nor shall it apply to products which, in the sole judgement of FLOTEC/Wicor, have been subject to negligence, abuse, accident, misapplication, tampering, alteration: nor due to improper installation, operation, maintenance or storage: nor to other than normal application, use of service, including but

not limited to, operational failures caused by corrosion, rust or other foreign materials in the system, or operation at pressures in excess of recommended maximums.

Requests for service under this warranty shall be made by returning the defective product to the Retail outlet or to FLOTEC/Wicor as soon as possible after the discovery of any alleged defect. FLOTEC/Wicor will subsequently take corrective action as promptly as reasonably possible. No requests for service under this warranty will be accepted if received more than 30 days after the term of the warranty.

This warranty sets forth FLOTEC's/Wicor's sole obligation and purchaser's exclusive remedy for defective products.

FLOTEC/WICOR SHALL NOT BE LIABLE FOR ANY CONSEQUENTIAL, INCIDENTAL, OR CONTINGENT DAMAGES WHATSOEVER.

THE FOREGOING WARRANTIES ARE EXCLUSIVE AND IN LIEU OF ALL OTHER EXPRESS WARRANTIES, IMPLIED WARRANTIES, INCLUDING BUT NOT LIMITED TO THE IMPLIED WARRANTIES OF MERCHANTABILITY AND FITNESS FOR A PARTICULAR PURPOSE, SHALL NOT EXTEND BEYOND THE DURATION OF THE APPLICABLE EXPRESS WARRANTIES PROVIDED HEREIN.

Some states do not allow the exclusion or limitation of incidental or consequential damages or limitations on how long an implied warranty lasts, so the above limitations or exclusions may not apply to you. This warranty gives you specific legal rights and you may also have other rights which vary from state to state.

In the U.S.: FLOTEC / P.O. Box 342 / Delavan, WI 53115

In Canada: Wicor Canada, Inc., 4544 Fieldgate Parkway, Mississauga, Ontario L4W 3W6

En los Estados Unidos: FLOTEC/ P.O. Box 342 / Delavan, WI 53115

En Canadá: Wicor Canada, Inc., 4544 Fieldgate Parkway., Mississauga, Ontario L4W 3W6

FP362 (8/7/95)

