



P.O. Box 342, Delavan, WI 53115
Phone: 1-800-365-6832
Fax: 1-800-526-3757
E-Mail: flotec@flotecpump.com
Web Site: <http://www.flotecwater.com>

**Water
is Our
Business®**

**OWNER'S MANUAL
Submersible Pool Cover
Pump**

**NOTICE D'UTILISATION
Pompe submersible
pour couverture de
piscine**

**MANUAL DEL USUARIO
Bomba sumergible para
cubiertas de piscinas**

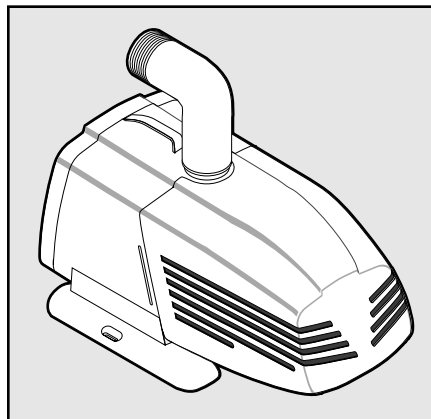

FP0S400X

Installation/Operation/Parts

*For further operating,
installation, or maintenance
assistance:*

Call 1-800-365-6832

English Pages 2-3

Installation/Fonctionnement/Pièces

*Pour plus de renseignements
concernant l'utilisation,
l'installation ou l'entretien,*

Composer le 1 (800) 365-6832

Français Pages 4-5

Instalación/Operación/Piezas

*Para mayor información sobre
el funcionamiento, instalación o
mantenimiento de la bomba:*

Llame al 1-800-365-6832

Español Páginas 6-7

Safety / Operation

ATTENTION: Read carefully before attempting to install, operate or service your pump. Protect yourself and others by observing all safety information and additional instructions included with this equipment. Failure to comply with instructions could result in personal injury and/or property damage! Retain for future reference.

DESCRIPTION

This submersible pump is intended for water removal from swimming pool covers. Unit is constructed of hi-impact corrosion resistant plastic. Screened inlet prevents large solids from entering pump.

SPECIFICATIONS

Power supply required.....	115V, 60 HZ.
Motor	16 Watt
Motor duty.....	Continuous
Thermal Protector.....	Automatic
Liquid Temp. Range.....	Max. 77°F (25°C)
Operation Position.....	Horizontal
Circuit Requirement (min.)	10 Amp
Dimensions (Overall).....	6-3/8" x 4-7/8" x 3"
Power Cord Set	Vinyl, 3-prong
Discharge.....	Horizontal Male Garden Hose Thread

PERFORMANCE

	GPH IN TOTAL FEET		
	3'	5'	7'
FPOS400X	300	170	0

NOTICE: This unit is not designed for applications involving salt water or brine!

GENERAL SAFETY INFORMATION

- Know the pump application, limitations, and potential hazards.
 - ▲WARNING** Do not use in explosive atmospheres. Pump water only with this pump. Failure to follow this warning can result in personal injury and/or property damage.
- Make certain that the power source conforms to the requirements of your equipment.
- Disconnect power before servicing.
- Secure the discharge line before starting the pump. An unsecured discharge line will whip, possibly causing personal injury and/or property damage.
- Check hoses for weak or worn condition before each use, making certain that all connections are secure.
- Periodically inspect pump and system components. Perform routine maintenance as required (See MAINTENANCE Section).

- Provide a means of pressure relief on pumps whose discharge line can be shut-off or obstructed.
- Personal Safety:
 - Wear safety glasses at all times when working with pumps.
 - Keep work area clean, uncluttered and properly lighted – replace all unused tools and equipment.
 - Keep visitors at a safe distance from the work area.
 - Make workshop child-proof – with padlocks, master switches, and by removing starter keys.
- This equipment is only for use on 115 volt (single phase) and is equipped with an approved 3-conductor cord and 3-prong, grounding-type plug.

▲WARNING To reduce the risk of electric shock, be certain that it is connected to a properly grounded, Ground Fault Circuit Interrupter (GFCI) protected, grounding-type receptacle. Do not lift pump by the power cord; always lift it by the handle.

Where a 2-prong wall receptacle is encountered, it must be replaced with a properly grounded, GFCI protected, 3-prong receptacle installed in accordance with all applicable codes and ordinances.

- Protect electrical cord from sharp objects, hot surfaces, oil, and chemicals. Avoid kinking the cord. Replace or repair damaged or worn cords immediately.
- Do not touch an operating motor. Modern motors are designed to operate at high temperatures.
- Power Supply:** Pump is designed for 115V, 60 HZ. operation and requires a circuit of 10 amperes or more capacity. It is supplied with a 3-wire cord set with grounding-type plug for use in a 3-wire, grounded outlet. To reduce risk of electrical shock, plug pump into a Ground Fault Circuit Interrupter (GFCI). Consult a local electrician for availability and installation. For safety, circuit should always be electrically grounded to a suitable electrical ground such as a grounded water pipe or a properly grounded metallic raceway, or ground wire system. Do not cut off the round grounding prong.

OPERATION

▲WARNING Risk of electric shock. Do not handle a pump or pump motor with wet hands or when standing on wet or damp surface, or in water.

- Hand tighten 90-degree garden hose discharge adapter into top of pump.
- Thread garden hose onto adapter hand tight. Then turn one quarter turn tighter with pliers to seal. Make sure the washer is in the end of the garden hose.
- Straighten out the garden hose as much as possible.

For parts or assistance, call Flotec Customer Service at 1-800-365-6832

Maintenance / Repair Parts

3

4. Use the hose, not the power cord, to position the pump on the pool cover and to retrieve the pump when finished. Make sure that the pump stands on its feet while running and that it is in at least 2-1/2" of water (the pump loses prime at 2-1/4").
5. With pump submersed in the water, plug the pump into a GFCI outlet.
6. Monitor water level on the pool cover to be ready to unplug the pump before it runs dry.
7. The motor is impedance protected. This means that the pump will shut off before damage from overloading can be done to the motor. Low voltage, long extension cords, clogged impeller, very low head or lift, etc., could cause cycling.
8. This pump will pump water down to 2-1/4"; this means that it will not remove all water. If unit has been operating and suddenly no water comes out of discharge hose, shut off unit immediately. Water level is probably very low and unit has broken prime. Use mop or squeegee to remove remaining water.
9. Pump depends on water for lubrication. Do not operate pump unless it is in at least 2-1/4" of water as pump may be damaged if allowed to run dry.

⚠ WARNING Risk of electric shock. Before attempting to check why unit has stopped operating, disconnect power from unit. Do not handle pump with wet hands or when standing on wet or damp surfaces, or in water. Failure to follow this precaution can result in personal injury or death and/or property damage.

MAINTENANCE

⚠ WARNING Risk of electric shock. Make certain that the pump is unplugged before attempting to service or remove any component.

To clean the screen and filter:

1. Unplug the pump and remove it from the pool cover.
2. Remove the hose.
3. Dry the pump and cord.
4. Squeeze the sides of the screen together (Key No. 4) and pull it away from the pump. Screen will unsnap and come off.
5. Remove foam filter (Key No. 3) and wash in soapy water.
6. Rinse and reassemble.

To clean the impeller:

1. Remove screen (Key No. 4) as described above.
2. Grasp nose of pump (Key No. 2) and twist counterclockwise. Front plate will come off, bringing impeller with it.
3. Clean impeller and replace front plate of pump. Twist clockwise to lock it in place.
4. Replace screen and filter. Pump is ready for operation.

TROUBLESHOOTING

Pump won't start or run.

1. *Blown fuse:* If blown, replace with fuse of proper size.
2. *Low line voltage:* If voltage under recommended minimum, check size of wiring from main switch on property. If OK, contact power company.
3. *Obstructed impeller:* Unplug pump and clear the impeller (Key No. 2).
4. *Pump Unplugged:* Plug in pump.
5. *Defective motor:* Replace pump.

Pump operates but delivers little or no water.

1. *Garden hose is air-locked:* Remove the garden hose from the pump and hold the hose up while walking all of the water out of the hose. Emptying the hose of water should restore the flow.
2. *Low line voltage:* If voltage under recommended minimum, check size of wiring from main switch on property. If OK, contact power company.
3. *Something caught in impeller:* Follow instructions under "To Clean Impeller" under "Maintenance".
4. *Plugged filter or screen:* Remove parts and clean; replace if necessary.
5. *Worn or defective parts or plugged impeller:* Clean parts; if required, replace parts or pump.

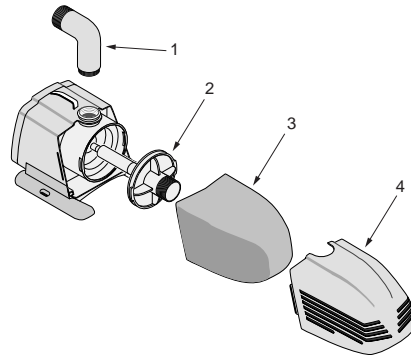

REPAIR PARTS

Key No.	Part Description	Qty.	Part No.
1	Discharge Adapter	1	803079
2	Impeller Assembly	1	57R101
3	Foam Filter	1	500S66
4	Screen	1	804400

For parts or assistance, call Flotec Customer Service at 1-800-365-6832

Sécurité / Fonctionnement

4

ATTENTION : Lire attentivement ce qui suit avant d'essayer d'installer, de faire fonctionner ou de mettre en service cette pompe. Il faut se protéger et protéger les autres en observant toutes les consignes de sécurité et les instructions complémentaires livrées avec cette pompe. Ne pas respecter ces instructions risque de causer des blessures corporelles et/ou des dommages matériels!

Conserver ces instructions pour s'y reporter ultérieurement.

DESCRIPTION

Cette pompe n'est prévue que pour aspirer l'eau des toiles des piscines. Cette pompe est en plastique à résistance très élevée aux chocs et à la corrosion. L'orifice d'admission est protégé par une crépine qui empêche les grosses matières solides de pénétrer dans la pompe.

CARACTÉRISTIQUES

Courant d'alimentation requis	115 V, 60 Hz
Moteur	16 watts
Fonctionnement du moteur	continu
Protecteur thermique.....	Automatique
Température maximum du liquide.....	77 °F (25 °C)
Position et fonctionnement	À l'horizontale
Circuit (minimum).....	10 ampères
Dimensions (hors-tout).....	6 3/8 x 4 7/8 x 3 po
Cordon électrique.....	En vinyle à 3 broches
Refolement..	Horizontal, à filets mâles de tuyau d'arrosage

RENDEMENT

Gal/min À LA HAUTEUR TOTALE DE REFOULEMENT EN PIEDS	REFOULEMENT EN PIEDS		
	3 pi	5 pi	7 pi
FPOS400X	300	170	0

NOTA : Cette pompe ne doit pas être utilisée pour pomper de l'eau salée ou de la saumure.

CONSIGNES GÉNÉRALES DE SÉCURITÉ

- Il faut connaître les utilisations de la pompe, ses limites et les dangers potentiels que son utilisation représente.

▲ AVERTISSEMENT

Ne pas utiliser cette pompe dans des atmosphères explosives. Ne pomper que de l'eau avec cette pompe. Ne pas respecter cet avertissement risque de causer des blessures corporelles et/ou des dommages matériels.

- S'assurer que le courant d'alimentation est conforme avec celui de fonctionnement de la pompe.
- Couper le courant avant d'intervenir sur la pompe.
- Bien immobiliser la canalisation de refolement avant de faire fonctionner la pompe. Une canalisation de refolement non immobilisée risque de se déplacer comme un fouet et de causer des blessures corporelles et/ou des dommages matériels.
- Avant chaque utilisation, s'assurer que les tuyaux souples ne comportent pas de points faibles ni de parties usées et que tous les raccords sont bien serrés.
- Périodiquement, inspecter la pompe et tous les composants du système. Procéder à un entretien périodique selon le besoin. (Se reporter à la section «ENTRETIEN»).

- Prévoir un moyen de dissiper la pression des pompes dont la canalisation de refolement risque d'être fermée ou obstruée.
- Sécurité personnelle :
 - Toujours porter des lunettes de sécurité pour intervenir sur une pompe.
 - Toujours garder la zone de travail propre, dégagée et bien éclairée - Enlever tous les outils et tout l'équipement inutiles.
 - Les visiteurs doivent se tenir à une distance sécuritaire de la zone de travail.
 - Poser des cadenas pour s'assurer que les enfants ne pourront pas pénétrer dans l'atelier de travail. Poser aussi un interrupteur général et enlever les clés des démarreurs.
- Cette pompe ne fonctionne que sur le courant alternatif monophasé de 115 volts. Elle est munie d'un cordon électrique approuvé à 3 conducteurs se terminant, à une extrémité, par une fiche à 3 broches dont une de mise à la terre.

▲ AVERTISSEMENT

Pour réduire les risques de secousses électriques, s'assurer que cette pompe est branchée dans une prise de courant du type mise à la terre, adéquatement mise à la terre et protégée par un disjoncteur de fuite à la terre. Ne pas lever la pompe par son cordon électrique; toujours la lever par sa poignée.

Au cas où l'installation ne comporterait que des prises de courant à 2 trous, remplacer la prise de courant dans laquelle la fiche sera branchée par une prise de courant à 3 trous adéquatement mise à la terre, protégée par un disjoncteur de fuite à la terre et installée conformément à tous les codes et décrets en vigueur.

- Protéger le cordon électrique contre les objets tranchants, les surfaces chaudes, l'huile et les produits chimiques. Ne pas nouer le cordon électrique. Remplacer immédiatement le cordon électrique s'il est endommagé ou usé.
- Ne pas toucher le moteur de la pompe pendant qu'il fonctionne. Les moteurs modernes fonctionnent par des températures élevées.
- Courant électrique : La pompe est conçue pour fonctionner sur le courant électrique monophasé de 115 V, 60 Hz, et elle doit être branchée sur un circuit d'au moins 10 ampères. La pompe est livrée avec un cordon électrique à 3 conducteurs se terminant, à une de ses extrémités, par une fiche à 3 broches devant être branchée dans une prise de courant mise à la terre à 3 trous. Pour diminuer les risques de secousses électriques, brancher la pompe dans une prise de courant protégée par un disjoncteur de fuite à la terre. S'adresser à un électricien en ce qui concerne la disponibilité et l'installation. Par mesure de sécurité, le circuit doit toujours être électriquement mis à la terre sur une mise à la terre adéquate, comme un tuyau d'eau mis à la terre, une moulure métallique adéquatement mise à la terre ou un système à conducteur de mise à la terre. Ne jamais couper la broche ronde de mise à la terre de la fiche.**

FONCTIONNEMENT

▲ AVERTISSEMENT

Risque de secousses électriques. Ne pas manipuler une pompe ni un moteur de pompe si on a les mains humides ou si on se tient debout sur une surface humide, mouillée ou dans l'eau.

- Serrer à la main l'adaptateur de refolement à 90 degrés pour tuyau d'arrosage sur le dessus de la pompe.
- À la main, visser le tuyau d'arrosage sur l'adaptateur, puis le tourner d'un quart de tour supplémentaire avec une pince pour le rendre étanche. S'assurer que le raccord du tuyau d'arrosage est muni d'une rondelle.
- Redresser autant que possible le tuyau d'arrosage.

Pour les services des pièces ou d'assistance, appeler le service à la clientèle Flotec en composant le 1 (800) 365-6832

Entretien / Pièces de rechange

5

- Utiliser le tuyau d'arrosage, et non pas le cordon électrique de la pompe, pour positionner la pompe sur la toile de la piscine et pour sortir la pompe lorsque toute l'eau aura été enlevée. S'assurer que la pompe repose sur ses pattes pendant qu'elle fonctionne et qu'elle repose dans moins de 2 1/2 pouces d'eau (la pompe se désamorçe lorsqu'il ne reste plus que 2 1/4 pouce d'eau).
- La pompe étant immergée dans l'eau, la brancher dans une prise de courant protégée par un disjoncteur de fuite à la terre.
- Surveiller le niveau de l'eau restant dans la toile de la piscine pour être prêt à débrancher la pompe dès qu'elle n'aspire plus d'eau.
- Le moteur est protégée par impédance. Autrement dit, elle s'arrêtera avant que le moteur soit endommagé suite à une surcharge. Une basse tension, des cordons prolongateurs trop longs, un impulseur bouché, une très faible hauteur de refoulement, etc., risquent de causer des marches-arrêts fréquents.
- Cette pompe ne pompera l'eau que jusqu'à 2 1/4 pouces, c'est-à-dire qu'elle n'enlèvera pas toute l'eau de la toile. Si la pompe fonctionne et que le tuyau de refoulement ne débite plus d'eau, arrêter immédiatement la pompe. Le niveau de l'eau est probablement trop bas et la pompe est désamorçée. Enlever ce qu'il reste d'eau dans la toile avec un balai à franges ou un balai racloir en caoutchouc.
- La pompe est lubrifiée par l'eau qu'elle pompe. Ne pas faire fonctionner la pompe si elle ne repose pas dans au moins 2 1/4 pouces d'eau, étant donné qu'elle sera endommagée si elle fonctionne à sec.

⚠ AVERTISSEMENT

Risque de secousses électriques. Avant de vérifier pourquoi cette pompe a cessé de fonctionner, couper le courant alimentant la pompe. Ne pas manipuler une pompe si on a les mains humides ou si on se tient debout sur une surface humide, mouillée ou dans l'eau. Ne pas respecter toutes les mesures de précaution stipulées risque de causer des blessures corporelles, voire la mort, et/ou des dommages matériels.

ENTRETIEN

⚠ AVERTISSEMENT

Risque de secousses électriques. S'assurer que la pompe est débranchée avant d'intervenir sur la pompe ou sur un de ses composants.

Pour nettoyer la crépine et le filtre :

- Débrancher la pompe et la sortir de la piscine.
- Débrancher le tuyau d'arrosage.
- Sécher la pompe et son cordon électrique.
- Appuyer sur les côtés de la crépine (Réf. 4) et tirer dessus. Elle se détachera de la pompe.
- Déposer le filtre en mousse (Réf. 3) et le laver dans de l'eau savonneuse.
- Rincer le filtre et le remonter.

Pour nettoyer l'impulseur :

- Déposer la crépine (Réf. 4) comme il est indiqué ci-dessus.
- Saisir l'extrémité de la pompe (Réf. 2) et la tourner à gauche. La plaque avant se détachera et l'impulseur sortira.
- Nettoyer l'impulseur, puis reposer la plaque frontale sur la pompe. La tourner à droite pour la verrouiller en place.
- Reposer la crépine et le filtre. La pompe est maintenant prête pour être remise en service.

TABLEAU DE RECHERCHE DES PANNES

La pompe ne démarre pas ou ne fonctionne pas.

- Fusible sauté* : Le remplacer par un fusible de calibre adéquat.
- Tension de ligne basse* : Si la tension est inférieure à la tension minimum recommandée, vérifier le calibre des conducteurs côté sectionneur principal de la propriété. Si le calibre des conducteurs est bon, s'adresser à la compagnie d'électricité.
- Impulseur obstrué* : Débrancher la pompe et nettoyer l'impulseur (Réf. 2).
- La pompe est débranchée* : La rebrancher.
- Moteur défectueux* : Remplacer la pompe.

La pompe fonctionne mais ne débite pas d'eau ou débite très peu d'eau.

- Bouchon d'air dans le tuyau d'arrosage* : Débrancher le tuyau d'arrosage de la pompe, le lever en l'air et marcher avec le tuyau d'arrosage en l'air pour le vider de toute l'eau. Vider le tuyau d'arrosage permettra de rétablir le débit.
- Tension de ligne basse* : Si la tension est inférieure à la tension minimum recommandée, vérifier le calibre des conducteurs côté sectionneur principal de la propriété. Si le calibre des conducteurs est bon, s'adresser à la compagnie d'électricité.
- Corps étrangers coincés dans l'impulseur* : Suivre les instructions figurant sous «Pour nettoyer l'impulseur» de la section «Entretien»
- Le filtre ou la crépine sont bouchés* : Démontez les pièces et les nettoyer; les remplacer au besoin.
- Pièces usées ou défectueuses ou bien impulseur bouché* : Nettoyer les pièces au besoin; remplacer les pièces ou la pompe.

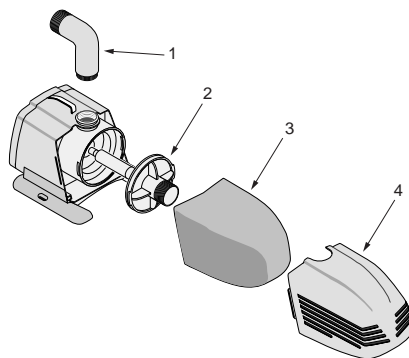

PIÈCES DE RECHANGE

Réf.	Désignation des pièces	Qté	Numéros de pièce
1	Adaptateur de refoulement	1	803079
2	Impulseur	1	57R101
3	Filtre en mousse	1	500S66
4	Crépine	1	804400

Pour les services des pièces ou d'assistance, appeler le service à la clientèle Flotec en composant le 1 (800) 365-6832

Seguridad / Operación

6

Atención: Es importante leer estas instrucciones con atención antes de tratar de instalar, operar o realizar trabajos de reparación o mantenimiento en la bomba. Protéjase y proteja a los demás observando todas las instrucciones sobre la seguridad e información adicional incluida con este equipo. Si no se cumple con las instrucciones existe el riesgo de que ocurran lesiones personales y/o daños materiales. Guárdelas para referencia futura.

DESCRIPCIÓN

Esta bomba sumergible ha sido diseñada para sacar el agua de las cubiertas de piscinas de natación. La unidad ha sido construida de plástico con gran resistencia a la corrosión y a los impactos. La criba de admisión, evita que partículas sólidas grandes entren a la bomba.

ESPECIFICACIONES

Suministro de potencia requerido.....	115, 60 Hz
Motor	16 vatios
Servicio del motor	Continuo
Protector térmico	Automático
Gama de temperatura del líquido.....	Max. 77° F (25° C)
Posición de operación.....	Horizontal
Requerimientos del circuito (min.).....	10 amperios
Dimensiones (globales)	6-3/8" x 4-7/8" x 3"
Juego de cordones de corriente.....	Vinilo, 3 espigas de contacto
Descarga	Rosca macho horizontal para manguera de jardín

RENDIMIENTO

	GPH en altura total en pies		
	3'	5'	7'
FPOS400X	300	170	0

AVISO: Esta unidad no ha sido diseñada para aplicaciones que usen agua salada o de mar.

INFORMACIÓN GENERAL SOBRE LA SEGURIDAD

- Es importante que conozca la aplicación, las limitaciones y los posibles peligros relacionados con la bomba.

⚠ ADVERTENCIA No usar en atmósferas explosivas. Bombeo solamente agua con esta bomba. Si no se observa esta advertencia, existe el riesgo de que ocurran lesiones personales y/o daños materiales.

- Asegúrese de que la fuente de energía cumpla con los requerimientos de su equipo.
- Desconecte la corriente antes de realizar reparaciones o mantenimiento.
- Asegure la línea de descarga antes de arrancar la bomba. Una línea de descarga suelta dará sacudidas y puede causar lesiones personales y/o daños materiales.
- Antes de cada uso, verifique que las mangueras no estén debilitadas ni gastadas, y asegúrese de que todas las conexiones estén bien aseguradas.
- Periódicamente, inspeccione la bomba y los componentes del sistema. Realice un mantenimiento de rutina según se requiera (Consulte la sección de MANTENIMIENTO).
- Suministre un medio de desahogo de presión en las bombas cuya línea de descarga pueda cerrarse o quedar

obstruida.

- Seguridad personal:
 - Use gafas de seguridad en todo momento cuando trabaje con las bombas.
 - Mantenga la zona de trabajo limpia, ordenada y debidamente iluminada – regrese toda herramienta o equipo que no esté en uso a su lugar correspondiente.
 - Mantenga a toda persona que esté visitando a una distancia segura de la zona de trabajo.
 - Asegúrese de que el taller sea "a prueba de niños", con candados, conmutadores maestros y retirando todas las llaves de contacto.
- Este equipo ha sido diseñado para usar solamente con 115 voltios (monofásico) y viene equipado con un cordón aprobado y un enchufe de 3 conductores y 3 espigas de contacto con puesta a tierra.

⚠ ADVERTENCIA

Para reducir el riesgo de choque eléctrico, asegúrese de que esté conectada a un tomacorriente con conexión a tierra, protegido por un Disyuntor de Escape a Tierra ("GFCI" según sus siglas en inglés) debidamente puesto a tierra. No levante la bomba por medio del cordón de corriente, siempre levántela por el mango.

Cuando se enfrente a un tomacorriente de pared de 2 espigas de contacto, deberá cambiarlo por uno de 3 espigas, debidamente puesto a tierra y protegido por un GFCI, e instalado conforme a todos los códigos y reglas correspondientes.

- Proteja el cordón eléctrico contra objetos filosos, superficies calientes, aceite, y sustancias químicas. Evite torcer el cordón. Cambie o repare los cordones averiados o gastados inmediatamente.
- No toque un motor en funcionamiento. Los motores modernos han sido diseñados para funcionar a temperaturas altas.
- Suministro de corriente: La bomba ha sido diseñada para una operación a 115 voltios, 60 Hz y requiere un circuito de 10 amperios o de mayor capacidad. Viene equipada con un juego de cordón trifilar con enchufe de conexión a tierra para usar con un tomacorriente trifilar puesto a tierra. Para reducir el riesgo de choque eléctrico, enchufe la bomba en un Disyuntor de Escape a Tierra ("GFCI"). Consulte a su electricista local con respecto a la disponibilidad y a la instalación. Como medida de seguridad, el circuito siempre debe estar puesto a tierra por medio de una conexión eléctrica adecuada como una tubería de agua puesta a tierra, una canalización metálica puesta a tierra o un sistema de cableado puesto a tierra. No corte la espiga redonda de conexión a tierra.

OPERACIÓN

⚠ ADVERTENCIA

Riesgo de choque eléctrico. No manipule una bomba ni un motor de bomba con manos mojadas o cuando esté parado sobre una superficie mojada o húmeda, o en el agua:

- Apriete el adaptador de la manguera de jardín de descarga a mano 90 grados dentro de la parte superior de la bomba.
- Enrosque la manguera de jardín en el adaptador y apriete a mano. Luego hágalo girar un cuarto de vuelta más apretado con tenazas para cerrarlo herméticamente. Asegúrese de que la arandela esté en el extremo de la manguera de jardín.
- Enderece la manguera de jardín lo más posible.

Para refacciones o asistencia, llame a Flotec Servicios al Cliente al: 1 800 365-6832

Repuestos

7

4. Use la manguera y no el cordón de corriente para colocar la bomba sobre la cubierta de la piscina y para recuperar la bomba cuando haya terminado. Asegúrese de que la bomba esté parada sobre sus patas cuando esté funcionando y que se encuentre por lo menos dentro de 2-1/2" de agua (la bomba pierde su cebadura a 2-1/4").
5. Con la bomba sumergida en el agua, enchúfela en un tomacorriente con GFCI.
6. Controle el nivel del agua en la cubierta de la piscina para estar listo a desenchufar la bomba antes de que funcione en seco.
7. El motor está protegido contra impedancia. Eso significa que la bomba se apagará antes de que una sobrecarga pueda perjudicar el motor. Una tensión baja, cordones de alargue largos, un impulsor tapado, muy poca altura de aspiración, etc. pueden hacer que la bomba pase por el ciclo.
8. Esta bomba bombeará agua hasta 2-1/4" de profundidad, es decir que no retirará toda el agua. Si la unidad ha estado funcionando y de repente no sale más agua de la manguera de descarga, apague la unidad inmediatamente. Probablemente el nivel del agua es muy bajo y la unidad ha dejado de cebar. Use un paño o un trapo de piso para eliminar el resto del agua.
9. La bomba depende del agua para su lubricación. No la haga funcionar a menos que se encuentre por lo menos dentro de 2-1/4" de agua, ya que si se deja que funcione en seco, se puede perjudicar la bomba.

⚠ ADVERTENCIA

Riesgo de choque eléctrico. Antes de tratar de verificar por qué la unidad ha dejado de funcionar, desconecte la corriente de la unidad. No manipule la bomba con manos mojadas o cuando esté parado en superficies mojadas o húmedas, o en el agua. Si no se observa esta precaución, existe el riesgo de que ocurran lesiones personales o muerte y/o daños materiales.

MANTENIMIENTO

⚠ ADVERTENCIA

Riesgo de choque eléctrico. Asegúrese de que la bomba esté desenchufada antes de tratar de realizar reparaciones o de retirar algún componente.

Para limpiar la criba y el filtro:

1. Desenchufe la bomba y retírela de la cubierta de la piscina.
2. Retire la manguera.
3. Seque la bomba y el cordón.
4. Junte y apriete los costados de la criba (Ref. No. 4) y sáquela de la bomba. La criba se soltará y saldrá.
5. Saque el filtro de espuma (Ref. No. 3) y límpielo en agua jabonosa.
6. Enjuague y vuelva a armar.

Para limpiar el impulsor:

1. Saque la criba (Ref. No. 4) según se describe arriba.
2. Sujete la punta de la bomba (Ref. No. 2) y hágala girar en dirección opuesta a las agujas del reloj. La placa delantera saldrá trayendo el impulsor hacia afuera.
3. Limpie el impulsor y vuelva a colocar la placa delantera en la bomba. Hágala girar en dirección a las agujas del reloj para trazarla en posición.
4. Vuelva a colocar la criba y el filtro. La bomba estará lista para funcionar.

LOCALIZACIÓN DE FALLAS

La bomba no arranca ni funciona.

1. *Fusible quemado:* Si está quemado, cambie el fusible por uno del tamaño adecuado.
2. *Baja tensión de línea:* Si la tensión es inferior al mínimo recomendado, verifique el tamaño de los cables desde el interruptor principal en la propiedad. Si es correcto, comuníquese con su empresa de suministro de energía.
3. *Impulsor obstruido:* Desenchufe la bomba y despeje el impulsor (Ref. No. 2).
4. *Bomba desenchufada:* Enchufe la bomba.
5. *Motor defectuoso:* Cambie la bomba.

La bomba funciona pero entrega poco o nada de agua.

1. *Bolsa de aire en la manguera de jardín:* Saque la manguera de la bomba y sosténgala hacia arriba mientras hace que toda el agua salga fuera de la manguera. Si se saca toda el agua de la manguera se deberá recuperar el flujo.
2. *Baja tensión de línea:* Si la tensión es inferior al mínimo recomendado, verifique el tamaño de los cables desde el interruptor principal en la propiedad. Si es correcto, comuníquese con su empresa de suministro de energía.
3. *Hay algo atrapado en el impulsor:* Siga las instrucciones indicadas bajo "Para limpiar el impulsor" y "Mantenimiento".
4. *Filtro o criba tapados:* Saque las piezas y límpielas. Cámbielas según sea necesario.
5. *Piezas gastadas o defectuosas o impulsor tapado:* Limpie las piezas si se requiere; cambie las piezas o la bomba.

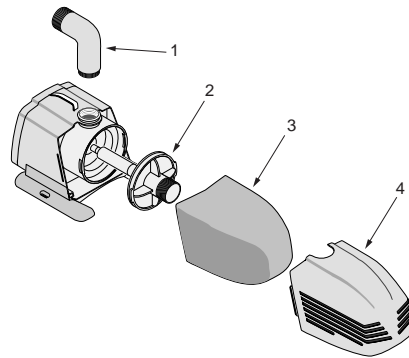

PIEZAS DE REPUESTO

Ref. No.	Descripción del repuesto	Cant.	Número de Parte
1	Adaptador de descarga	1	803079
2	Ensamblaje del impulsor	1	57R101
3	Filtro de espuma	1	500S66
4	Criba	1	804400

Para refacciones o asistencia, llame a Flotec Servicios al Cliente al: 1 800 365-6832

FLOTEC LIMITED WARRANTY

FLOTEC warrants to the original consumer purchaser ("Purchaser") of its products that they are free from defects in material or workmanship. If within twelve (12) months from the date of the original consumer purchase any such product shall prove to be defective, it shall be repaired or replaced at FLOTEC's option, subject to the terms and conditions set forth below. Your original receipt of purchase is required to determine warranty eligibility.

Exceptions to the Twelve (12) Month Warranty**Ninety (90) Day Warranty:**

If within ninety (90) days from original consumer purchase any Drill Pump, Pitcher Pump, or In-Line Water Filter Cartridge shall prove to be defective, it shall be replaced, subject to the terms set forth below.

Two (2) Year Warranty:

If within two (2) years from original consumer purchase any 1/3 HP Submersible Sump Pump or Model FP2800DCC shall prove to be defective, it shall be repaired or replaced at FLOTEC's option, subject to the terms and conditions set forth below.

Three (3) Year Warranty:

If within three (3) years from original consumer purchase any 4" Submersible Well Pump, or 1/2 HP Submersible Sump Pump, shall prove to be defective, it shall be repaired or replaced at FLOTEC's option, subject to the terms and conditions set forth below.

Four (4) Year Warranty:

If within four (4) years from original consumer purchase any FLOODMATE™ 7000 or IRONMATE™ Submersible Sump Pump shall prove to be defective, it shall be repaired or replaced at FLOTEC's option, subject to the terms and conditions set forth below.

Five (5) Year Warranty:

If within five (5) years from original consumer purchase any Pre-Charge water system tank shall prove to be defective, it shall be repaired or replaced at FLOTEC's option, subject to the terms and conditions set forth below.

General Terms and Conditions

Purchaser must pay all labor and shipping charges necessary to replace product covered by this warranty. This warranty shall not apply to acts of God, nor shall it apply to products which, in the sole judgement of FLOTEC, have been subject to negligence, abuse, accident, misapplication, tampering, alteration; nor due to improper installation, operation, maintenance or storage; nor to other than normal application, use or service, including but not limited to, operational failures caused by corrosion, rust or other foreign materials in the system, or operation at pressures in excess of recommended maximums. Requests for service under this warranty shall be made by returning the defective product to the Retail outlet or to FLOTEC as soon as possible after the discovery of any alleged defect. FLOTEC will subsequently take corrective action as promptly as reasonably possible. No requests for service under this warranty will be accepted if received more than 30 days after the term of the warranty.

This warranty sets forth FLOTEC's sole obligation and purchaser's exclusive remedy for defective products.

FLOTEC SHALL NOT BE LIABLE FOR ANY CONSEQUENTIAL, INCIDENTAL, OR CONTINGENT DAMAGES WHATSOEVER.

THE FOREGOING WARRANTIES ARE EXCLUSIVE AND IN LIEU OF ALL OTHER EXPRESS WARRANTIES. IMPLIED WARRANTIES, INCLUDING BUT NOT LIMITED TO THE IMPLIED WARRANTIES OF MERCHANTABILITY AND FITNESS FOR A PARTICULAR PURPOSE, SHALL NOT EXTEND BEYOND THE DURATION OF THE APPLICABLE EXPRESS WARRANTIES PROVIDED HEREIN.

Some states do not allow the exclusion or limitation of incidental or consequential damages or limitations on how long an implied warranty lasts, so the above limitations or exclusions may not apply to you. This warranty gives you specific legal rights and you may also have other rights which vary from state to state.

FLOTEC • P.O. Box 342 • Delavan, WI U.S.A. 53115

Phone: 1-800-365-6832 • Fax: 1-800-526-3757 • E-Mail: flotec@flotecpump.com • Web Site: <http://www.flotecwater.com>

GARANTIE LIMITÉE FLOTEC

FLOTEC garantit à l'acheteur-utilisateur initial de ses produits ("Acheteur") contre tout défaut de fabrication et de matériaux.

Tout produit reconnu défectueux dans les douze (12) mois qui suivent la date d'achat d'origine sera remplacé ou réparé à la discrétion de FLOTEC, selon les conditions stipulées ci-dessous. La preuve d'achat est exigée pour déterminer l'admissibilité à la garantie.

Exceptions à la garantie de douze (12) mois**Garantie de quatre-vingt-dix (90) jours :**

Si, dans les quatre-vingt-dix (90) jours à compter de la date d'achat par le consommateur d'origine, une pompe adaptable sur perceuse, une pompe d'amorçage ou une cartouche de filtre à eau n'aurait été défectueuse, elle sera remplacée, conformément aux conditions stipulées ci-dessous.

Garantie de deux (2) ans :

Si, dans les deux (2) ans à compter de la date d'achat par le consommateur d'origine, une pompe d'assèchement submersible de 1/3 ch ou modèle de FP2800DCC s'aurait été défectueuse, elle sera réparée ou remplacée, au choix de FLOTEC, conformément aux termes et conditions stipulées ci-dessous.

Garantie de trois (3) ans :

Si, dans les trois (3) ans à compter de la date d'achat par le consommateur d'origine, une pompe de puits submersible de 4 pouces ou une pompe d'assèchement submersible de 1/2 ch s'aurait été défectueuse, elle sera réparée ou remplacée, au choix de FLOTEC, conformément aux termes et conditions stipulées ci-dessous.

Garantie de quatre (4) ans :

Si, dans les quatre (4) ans à compter de la date d'achat par le consommateur d'origine, une pompe d'assèchement submersible FLOODMATE™ 7000 ou IRONMATE™ s'aurait été défectueuse, elle sera réparée ou remplacée, au choix de FLOTEC, conformément aux termes et conditions stipulées ci-dessous.

Garantie de cinq (5) ans :

Si, dans les cinq (5) ans à compter de la date d'achat par le consommateur d'origine, un réservoir de système d'eau préchargé s'aurait été défectueux, il sera réparé ou remplacé, au choix de FLOTEC, conformément aux termes et conditions stipulées ci-dessous.

Conditions générales

L'acheteur s'engage à payer tous les frais de main-d'œuvre et d'expédition nécessaires au remplacement du produit couvert par la garantie. Cette garantie ne couvrira pas les cas de force majeure, et ne s'appliquera pas aux produits qui, du seul avis de FLOTEC, ont fait l'objet de négligence, d'utilisation abusive ou incorrecte, d'accident, de modification ou d'altération ; ni aux produits qui n'ont pas été installés, utilisés, entreposés ou entretenus correctement ; ni à ceux qui n'ont pas été utilisés ou entretenus normalement, y compris, mais sans s'y limiter, aux produits ayant des paniers de fonctionnement causés par la corrosion, la rouille ou autre corps étranger dans le système, ou à des produits ayant fonctionné à des pressions dépassant la limite maximale recommandée.

Les demandes de service en vertu de la présente garantie seront faites en retournant le produit défectueux au détaillant ou à FLOTEC dès la découverte de tout défaut allégué. FLOTEC prendra alors les mesures correctives aussi rapidement qu'il est raisonnablement possible. Aucune demande de service en vertu de la présente garantie ne sera acceptée si elle est reçue plus de 30 jours après l'expiration de la dite garantie.

La présente garantie énonce la totalité des obligations de FLOTEC et le seul recours possible de l'acheteur dans le cas de produits défectueux.

FLOTEC NE SERA TENU RESPONSABLE D'AUCUN DOMMAGE INDIRECT, ACCIDENTEL OU FORTUIT QUEL QU'IL SOIT.

LES PRÉSENTES GARANTIES SONT EXCLUSIVES ET TIENNENT LIEU DE TOUTE AUTRE GARANTIE EXPRESSE. LES GARANTIES IMPLICITES, Y COMPRIS, MAIS SANS S'Y LIMITER, LES GARANTIES IMPLICITES AVANT TRAIT À LA COMMERCIALISABILITÉ ET À L'ADAPTATION À UN USAGE PARTICULIER, NE DÉPASSERONT PAS LA DURÉE DES GARANTIES EXPRESSES APPLICABLES STIPULÉES DANS LES PRÉSENTES.

Certaines provinces n'autorisent pas d'exclure ou de limiter les dommages fortuits ou indirects ou de limiter la durée d'une garantie implicite ; il se peut donc que les limitations ou exclusions ci-dessus ne s'appliquent pas à votre cas. La présente garantie vous donne des droits juridiques spécifiques et vous pouvez en avoir d'autres qui varient d'une province à l'autre.

FLOTEC • P.O. Box 342 • Delavan, WI U.S.A. 53115

Téléphone: 1-800-365-6832 • Télécopieur: 1-800-526-3757 • Courriel électronique: flotec@flotecpump.com • Site Web: <http://www.flotecwater.com>

GARANTÍA LIMITADA DE FLOTEC

FLOTEC garantiza al comprador consumidor original ("Comprador") de sus productos, que estos se encuentran libres de defectos de material o mano de obra.

Si dentro de los doce (12) meses de la fecha original de la compra cualquiera de los productos demostrara estar defectuoso, el mismo será reparado o reemplazado, a opción de FLOTEC con sujeción a los términos y condiciones expuestos a continuación. Se requiere su recibo original de compra para determinar si se encuentra bajo garantía.

Excepciones a la Garantía por Doce (12) Meses**Garantía de noventa (90) días**

Si se comprueba que una Bomba de Perforación, una Bomba de Embolo Buzo o un Cartucho de Filtro de Agua en línea, tienen defectos, dentro de los noventa (90) días a partir de la compra del consumidor original, éstos serán reemplazados, sujeto a las condiciones indicadas a continuación.

Garantía de dos (2) años

Si se comprueba que una Bomba Sumergible de Sumidero de 1/3 CV o Modelo FP2800DCC tiene defectos, dentro de los dos (2) años a partir de la compra del consumidor original, ésta será reparada o reemplazada, a opción de FLOTEC, sujeto a los términos y a las condiciones indicadas a continuación.

Garantía de tres (3) años

Si se comprueba que una Bomba Sumergible de Pozo de 4", o una Bomba Sumergible de Sumidero de 1/2 CV tienen defectos, dentro de los tres (3) años a partir de la compra del consumidor original, éstos serán reparados o reemplazados, a opción de FLOTEC, sujeto a los términos y a las condiciones indicadas a continuación.

Garantía de cuatro (4) años

Si se comprueba que una Bomba Sumergible de Sumidero FLOODMATE™ 7000 o IRONMATE™ tiene defectos, dentro de los cuatro (4) años a partir de la compra del consumidor original, ésta será reparada o reemplazada, a opción de FLOTEC, sujeto a los términos y a las condiciones indicadas a continuación.

Garantía de cinco (5) años

Si se comprueba que un tanque precargado del sistema de agua tiene defectos, dentro de los cinco (5) años a partir de la compra del consumidor original, éste será reparado o reemplazado, a opción de FLOTEC, sujeto a los términos y a las condiciones indicadas a continuación.

Términos y Condiciones Generales

El comprador debe pagar todos los gastos de mano de obra y transporte necesarios para reemplazar el producto cubierto por esta garantía. Esta garantía no se aplicará a hechos de fuerza mayor, ni se aplicará a los productos que, a juicio exclusivo de FLOTEC, hayan sido objeto de negligencia, abuso, accidente, aplicaciones contraindicadas, manejo indebido, alteraciones ni debido a instalación, funcionamiento, mantenimiento o almacenamiento incorrectos; ni a ninguna otra cosa que no sea su aplicación, uso o servicio normales, incluyendo, pero no limitado a, fallas operacionales causadas por corrosión, oxidación u otros elementos extraños en el sistema, o funcionamiento a presión por encima del máximo recomendado.

Los pedidos de servicio bajo los términos de esta garantía serán efectuados mediante la devolución del producto defectuoso al Vendedor o a FLOTEC, tan pronto como sea posible, después de localizado cualquier supuesto defecto. FLOTEC tomará luego acción correctiva, tan pronto como sea razonablemente posible. Ningún pedido de servicio bajo esta garantía será aceptado si se recibe más de 30 días después del término de la garantía.

Esta garantía establece la obligación única de FLOTEC y el remedio exclusivo del comprador en el caso de productos defectuosos.

FLOTEC NO SERÁ RESPONSABLE POR NINGÚN DAÑO CONSECUENTE, INCIDENTAL O CONTINGENTE DE NINGUNA NATURALEZA.

LAS GARANTÍAS ANTERIORES SON EXCLUSIVAS Y REEMPLAZAN CUALQUIERA OTRAS GARANTÍAS EXPRESAS. LAS GARANTÍAS IMPLICITAS, INCLUYENDO, PERO NO LIMITADAS A, LAS GARANTÍAS IMPLICITAS DE COMERCIABILIDAD Y APTITUD PARA UN PROPOSITO EN PARTICULAR, NO DEBERÁN EXCEDER EL PERIODO DE DURACIÓN DE LAS GARANTÍAS EXPRESAS APPLICABLES AQUÍ PROVISTAS.

Algunos estados no permiten la exclusión o limitación de daños incidentales o consecuentes ni las limitaciones respecto a la duración de garantías implícitas; de modo que las limitaciones o exclusiones precedentes pueden no aplicarse en su caso. Esta garantía le concede derechos legales específicos. Usted puede tener, además, otros derechos que varían de un estado a otro.

FLOTEC • P.O. Box 342 • Delavan, WI U.S.A. 53115

Teléfono: 1-800-365-6832 • Fax: 1-800-526-3757 • e-Mail (correo electrónico): flotec@flotecpump.com • Dirección web: <http://www.flotecwater.com>