

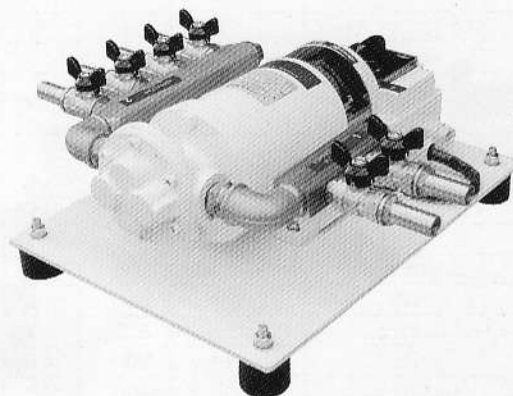

"IN-FQ"

EL/POMPE AUTOADESCANTI AD
INGRANAGGI
SERIE "IN-FQ" CON COLLETORE

SELF PRIMING GEARS EL/PUMPS
"IN-FQ" SERIES WITH MANIFOLD

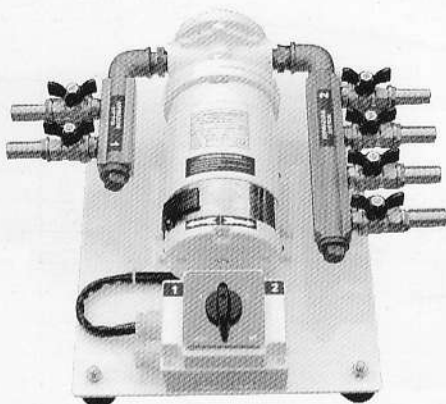

CARATTERISTICHE:

LE CARATTERISTICHE TECNICHE DI QUESTE EL/POMPE SONO UGUALI A QUELLE DESCRITTE PER LA STESSA SERIE SENZA COLLETORE.

APPLICAZIONI:

Travaso di olii combustibili, gasolio, lubrificanti, nafta e liquidi fino ad una viscosità di 6°E (escluso modello IN 25).

Temperatura max 90°C di serie.

Montate su un robusto basamento di alluminio completo di antivibranti; questo sistema è fornito con un invertitore di flusso e due collettori. Questi possono avere un numero di valvole a richiesta.

CHARACTERISTICS:

TECHNICAL CHARACTERISTICS ARE THE SAME AS FOR STANDARD GEARS PUMP.

APPLICATIONS:

Intake of lubricant and diesel oil, fuel and similar liquids up to 6° E viscosity (not for model IN 25).

Max standard temperature 90°C.

Mounted on a strong aluminium base complete of vibration dampers; This system is supplied with a flux switch and two manifolds. Quantity of valves mounted on request.

DIMENSIONI BASE

BASE DIMENSION

