

FLEXIBLE IMPELLER REMOVAL TOOL

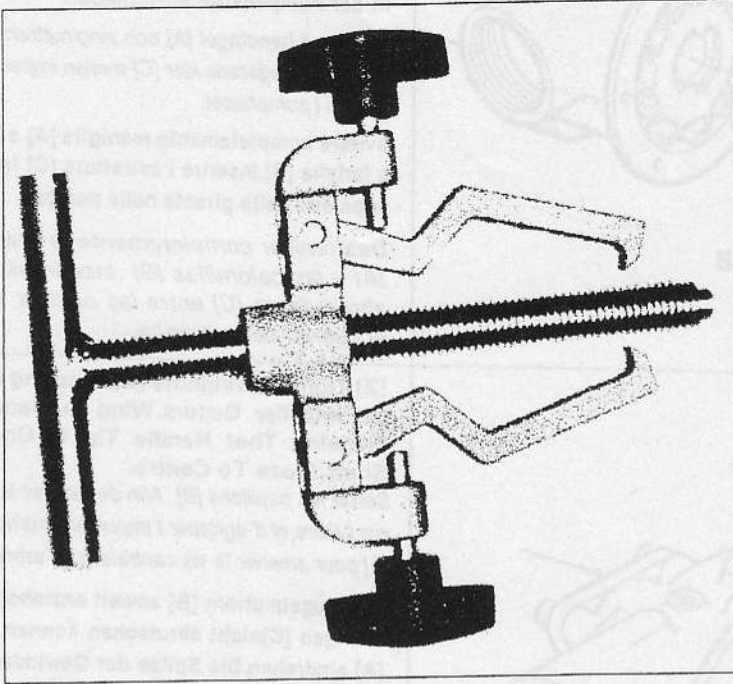

50070 - 0040B

For 040 / 080 / 120 Impellers

50070 - 0200B

For 200 Size Impellers and Above

- Made from tough, corrosion resistant stainless steel
- Large handle for maximum grip
- Suitable for Marine and Industrial Impellers

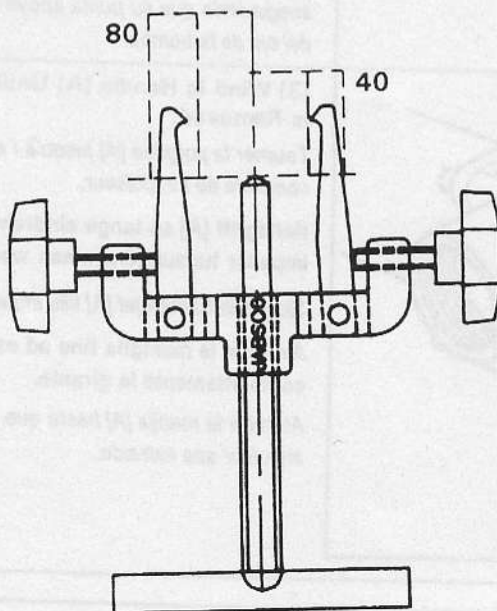

50070-0040B

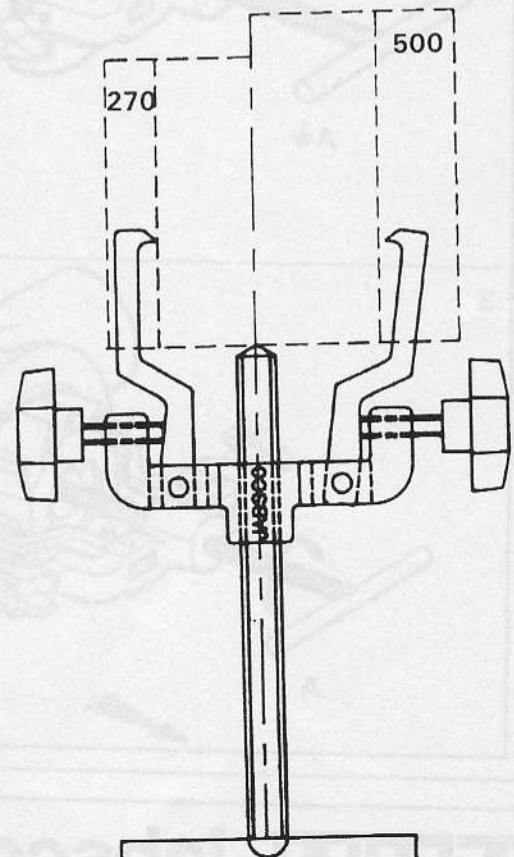

50070-0200B

1

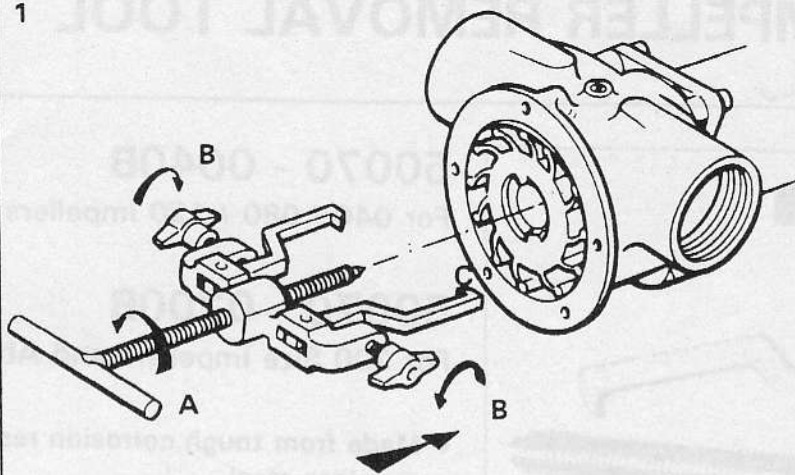

[1] Unwind Handle [A] and Wingnuts [B] Fully. Insert Clamp Prongs [C] Between Opposite Impeller Blades In The Pump Body.
 Dévisser la poignée [A] et les les papillons [B]. Insérer les griffes entre les pales.

Handgriff [A] und Flügelmuttern [B] vollständig zurückdrehen. Die beiden Zwingen [C] gegenüberliegend zwischen die Impellerflügel in der Pumpenkopf einschieben.

Skrva ut handtaget [A] och vingmuttrarna [B]. Sätt in avdragarens klor [C] mellan impellerbladen i pumphuset.

Svitare completamente maniglia [A] e le vite a farfalla [B]. Inserir l'estrattore [C] fra le palette della girante nella pompa.

Destornillar completamente la manija [A] y las palomillas [B]. Inserir las abrazaderas [C] entre las paletas y el cuerpo de la bomba.

2

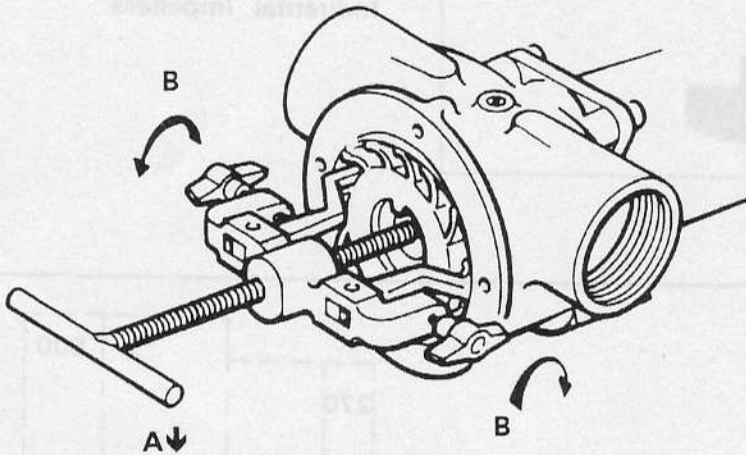

[2] Tighten Wingnuts [B] Ensuring No Slip On Impeller Occurs. Wind In Handle [A] Ensuring That Handle Tip Is On Pump Shaft, Close To Centre.

Serrer les papillons [B]. Afin de centrer la vis centrale sur l'arbre, et d'agripper l'impulseur. Tourner la poignée [A] pour amener la vis centrale sur l'arbre.

Die Flügelmuttern [B] soweit anziehen dass die Zwingen [C] nicht abrutschen können. Handgriff [A] eindrehen. Die Spitze der Gewindestange muss in der Wellenmitte liegen.

Drag åt vingmuttrarna [B] så hårt att klorna inte glider på impellern. Drag åt handtaget [A] med spetsen i axelns centrum.

Avvitare le vite a farfalla [B] assicurando che non slittino. Avvitare la maniglia [A] appoggiando la punta al centro del albero della pompa.

Ajuster las palomillas [B] asegurandose que no resbalen en el impulsor. Atornillar la manija [A] asegurando que su punta apoye en el centro del eje de la bomba.

3

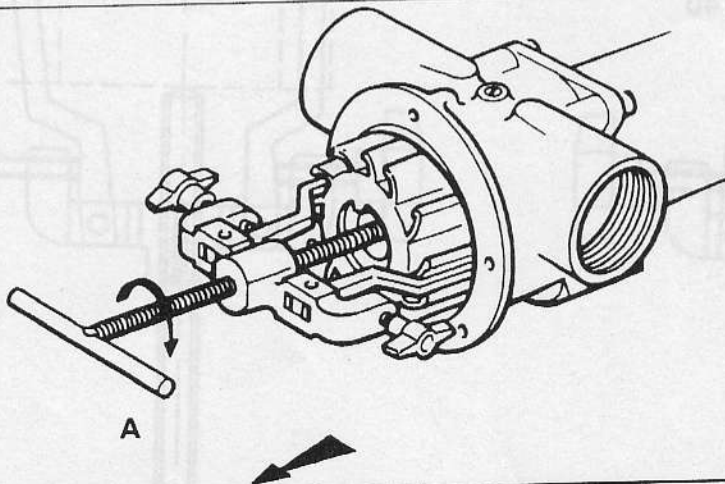

[3] Wind In Handle [A] Until Impeller Is Removed.

Tourner la poignée [A] jusqu'à l'extraction complète de l'impulseur.

Handgriff [A] so lange eindrehen, bis der Impeller herausgenommen werden kann.

Skrva in handtaget [A] tills impellern lossnar.

Avvitare la maniglia fino ad estrarre completamente la girante.

Atornilla la manija [A] hasta que el impulsor sea extraído.

ITT Jabsco
 ITT Fluid Technology Corporation

Bingley Road, Hoddesdon,
 Hertfordshire, EN11 0BU, England,
 Tel: 01992 467191
 Int. Tel: +44-1992-467191
 Tlx: 263251 G Fax: 01992 467132

1485 Dale Way, Costa Mesa,
 CA 92628-2158, U.S.A.
 Tel. (714) 545-8251
 Int. Tel. +1-714-545-8251
 Fax. (714) 957 0609