

## **INODORO ELÉCTRICO MARINO Accionamiento con un botón**

### **CARACTERÍSTICAS**

- Taza de porcelana vítrea blanca disponible en dos tamaños
- Asiento y tapa de esmalte horneado en tamaño compacto o doméstico
- Bomba de descarga de agua de rotor flexible
- Motor de tipo de imán permanente, hermético, con eje de acero inoxidable
- Macerador de alta capacidad y bomba de limpieza de taza
- Preventor de contraflujo incorporado
- Todos los materiales son para uso marino y resistentes a la corrosión

### **VARIACIONES**

<b>VOLTAJE</b>	<b>TAMAÑO COMPACTO</b>	<b>TAMAÑO DOMÉSTICO</b>
EMC 12 VCC	37010-0090	37010-1090
EMC 24 VCC	37010-0096	37010-1096

### **INSTALACIÓN**

El inodoro eléctrico Jabsco puede ser instalado sobre o debajo de la línea de flotación. La bomba de descarga de agua es autocebada y posee una altura de impulsión hasta 1,21 m (4 pies); la bomba del macerador de descarga puede operar contra una carga hidrostática vertical de hasta 1,21 m.

Las tomas de mar de entrada y salida deben ser válvulas de paso con cierre positivo de fácil acceso. Si las tomas de mar de entrada y salida no pueden operarse convenientemente desde la ubicación del inodoro, instale válvulas de paso apropiadas para las conexiones de entrada y descarga.

El conjunto de base se puede mover 90° para dar espacio a las conexiones y proporcionar acceso para el servicio.

La superficie de montaje del inodoro debe ser plana, a fin de prevenir la deformación de la base del mismo.

**CONEXIONES DE TUBERÍAS** - Conecte la manguera de entrada utilizando una manguera de 16 mm o 19 mm (5/8" o 3/4") de D.I. (se incluye un manguito para adaptar la entrada de la bomba de 5/8" a 3/4"). Asegúrese de que todas las conexiones de entrada sean herméticas y que no posean curvas agudas ni restricciones.

Conecte una manguera de 25,4 o 38,1 mm (1" o 1-1/2") a la lumbrera de descarga (se incluye un adaptador 98023-0080 para convertir la lumbrera de descarga a una manguera de 1-1/2" de D.I.), y realice una conexión apropiada al tanque de retención u otro sistema de descarga. Evite las curvas agudas o restricciones.

## **Modelo serie 37010**



Para instalaciones por sobre la línea de flotación, es posible que deba instalarse una válvula de retención en la línea de entrada de la bomba de descarga de agua para asegurar un rápido cebado de la bomba. Para retener el agua en la taza, coloque un bucle en la tubería de descarga aproximadamente a 20 cm (8") por arriba de la base de la taza.

#### **⚠ ADVERTENCIA**



Peligro de inundación. Si el inodoro se instala o puede quedar debajo de la línea de flotación a algún ángulo de escora o asiento, debe instalarse con bucles venteados ubicados correctamente. No hacerlo puede originar inundaciones que pueden causar pérdidas materiales y de vidas.

#### **⚠ PRECAUCIÓN**

No conecte el inodoro al agua potable de la embarcación como fuente de suministro de agua. Si lo hace puede ocasionar la contaminación del suministro de agua potable. Si se prefiere agua potable para la descarga, provea un tanque de agua potable por separado para suministrar agua solamente al inodoro.

**NO CONECTE LA MANGUERA DE ENTRADA A UN SISTEMA DE AGUA PRESURIZADO.**

Si el inodoro está o puede estar por debajo de la línea de flotación en alguna orientación normal (incluyendo la estática) de escora o asiento de la embarcación, debe instalar una conexión de bucle venteado de 19 mm (3/4") en el tramo de la manguera que conecta la bomba de descarga de agua a la toma de mar de entrada. La conexión del bucle venteado debe estar ubicada de manera que quede levemente\* por arriba de la línea de flotación para todos los ángulos de escora o asiento.

En algunas instalaciones, cuando se instala un bucle venteado en la manguera de entrada, la posibilidad de cebado y las características de caudal de la bomba de descarga de agua se reducen y pueden afectar adversa-

mente al funcionamiento del inodoro. Para restablecer el funcionamiento de la bomba, conecte una válvula solenoide (Jabsco Nº 37068-2000) a la entrada de venteo de aire para interrumpir el suministro de aire durante el ciclo de descarga de agua. Enrosque el conector de latón de 6,3 mm (1/4") pulg. en el bucle venteado y cablee el solenoide en paralelo con el motor del inodoro. Vea una ilustración de la instalación y el cableado en el diagrama 1.

\*La altura mínima recomendada por sobre la línea de flotación es de 15,24 cm (6").

**CONEXIONES ELÉCTRICAS** - Seleccione una ubicación para el interruptor y la placa de instrucciones, asegurándose de que los cables del inodoro y la fuente de alimentación puedan ser conectados al interruptor. Asegúrese de que el panel donde se esté instalando el interruptor no tenga más de 25 mm (1") de espesor. Perfore un agujero de montaje de 16 mm (5/8") e instale el interruptor y la placa de instrucciones. Utilice un cable trenzado de cobre del tamaño correcto (determinado por la tabla de especificaciones eléctricas) para conectar un lado del interruptor al polo positivo de la fuente de alimentación. Se debe instalar un fusible de tamaño apropiado o un disyuntor equivalente (determinados a partir de la tabla de especificaciones eléctricas) en el cable del positivo de la alimentación a menos de 17 cm (7") de la fuente de alimentación eléctrica. Conecte el otro lado del interruptor al cable anaranjado (positivo) del motor. Conecte el cable negro (negativo) del motor al polo negativo de la batería o a la barra colectora puesta a tierra.

**AVISO:** Es muy importante que la polaridad del motor (anaranjado al polo positivo, negro al negativo) sea la correcta. La polaridad invertida puede dañar el motor e invalidar la garantía. El motor requiere el voltaje completo para operar el inodoro eléctrico apropiadamente. El inodoro debe estar conectado en un circuito independiente de todos los demás accesorios.

**ESPECIFICACIONES ELÉCTRICAS**

VOLTAJE	AMPERAJE	TAMAÑO DE LOS FUSIBLES	TAMAÑO DE LOS CABLES SEGÚN LOS PIES DE RECORRIDO*				
			0'-10'	10'-15'	15'-25'	25'-40'	40'-60'
12 VCC	16	25	#12	#10	#10	#8	#6
24 VCC	8	15	#16	#14	#12	#10	#10

\* La longitud del recorrido es la distancia total desde la fuente de alimentación hasta el producto y de retorno a masa.

**INSTRUCCIONES DE OPERACIÓN**

Asegúrese de que las tomas de mar de entrada y salida estén totalmente abiertas; presione el botón para hacerlo funcionar. Acciónelo hasta que la taza esté totalmente lavada y la bomba de descarga haya limpiado el agua del fondo de la taza.

El inodoro eléctrico marino Jabsco le brindará años de servicio sin problemas si lo utiliza apropiadamente. Se encarga de los desechos y el papel higiénico. NO está preparado para manejar trapos, toallas sanitarias u objetos sólidos duros.

Si la taza no se descarga y comienza a llenarse, cierre parcialmente la válvula de entrada hasta que la taza este despejada y completamente vaciada. Luego acciónela durante unos pocos segundos con ambas válvulas abiertas para despejar todo el inodoro y sistema de descarga. Para más seguridad, cuando el inodoro no esté en uso o la embarcación esté desatendida, cierre ambas válvulas de entrada y descarga de agua.

A fin de drenar como preparación para invierno, cierre la válvula de entrada y accione el inodoro durante unos pocos segundos hasta que toda el agua sea bombeada hacia afuera.

Después de períodos prolongados sin uso, el inodoro y la bomba se pueden reseca. Para facilitar el arranque inicial, ponga alrededor de 1 litro (1 cuarto de galón) de agua en la taza y espere un rato antes de hacerlo funcionar.

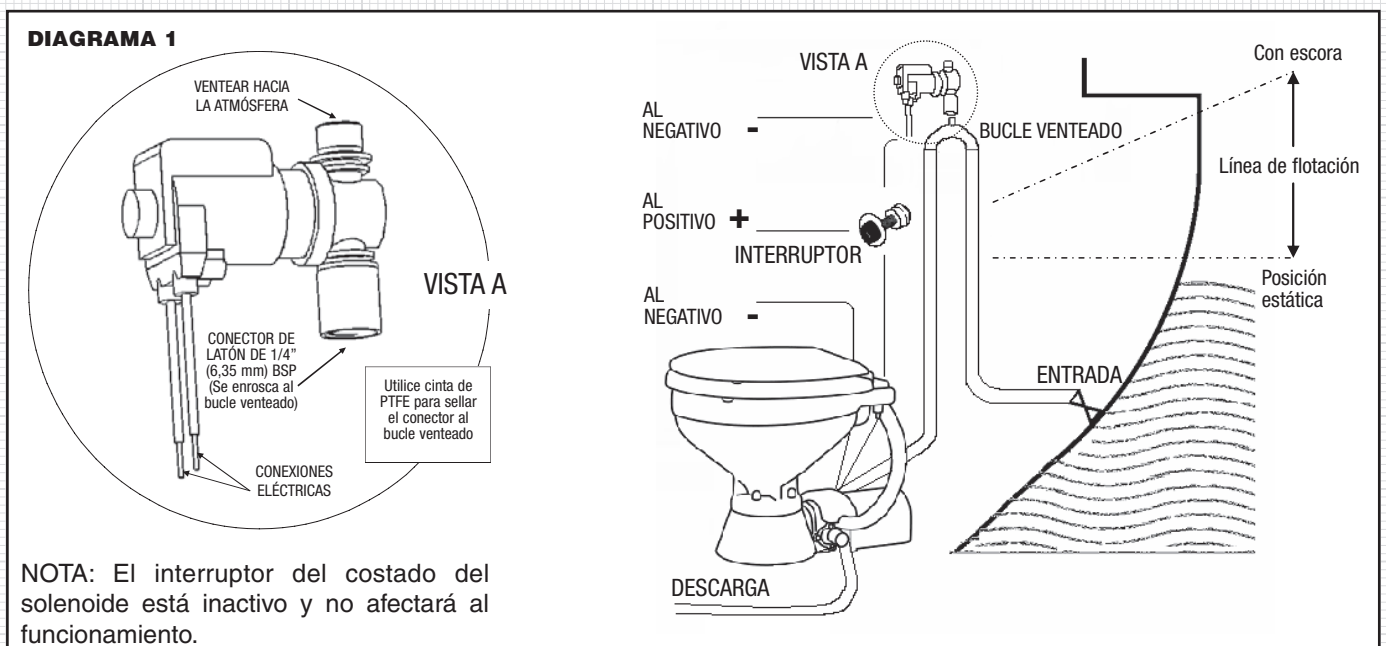



**DESMONTAJE**

**⚠ ADVERTENCIA**



Peligro de inundación. Cierre las tomas de mar de entrada y salida antes de desarmar el inodoro. No hacerlo puede originar inundaciones que pueden causar pérdidas materiales y de vidas.

Desconecte las mangueras de entrada y descarga de la bomba. Retire cuatro tornillos, llave N° 25, y extraiga el conjunto del motor, bomba y macerador completo. Si el conjunto no se desliza fácilmente hacia afuera, empuje hacia adelante y tire hacia atrás bruscamente varias veces para liberar la carcasa del macerador de la base.

Retire la lumbrera de descarga, llave N° 12, y la válvula preventora de contraflujo. Desatornille el disco triturador, llave N° 14, girando en sentido antihorario mirando el disco. Impida que gire el eje colocando el destornillador en la lumbrera de descarga y trabando la cuchilla del rotor centrífugo. Retire la carcasa del macerador. Afloje el tornillo de fijación del rotor y extraiga el rotor del eje del motor.

Retire los cuatro tornillos de cabeza plana y las dos arandelas, llaves N° 20, 21 y 22. Retire la placa de desgaste de plástico, llave N° 23, con el manguito de sellado, llave N° 19, y la junta, llave N° 26. Deslice el conjunto de la bomba para extraerlo del eje del motor. Reemplace todas las piezas desgastadas o dañadas, limpie las restantes.

**MONTAJE**

Presione la junta dentro del cuerpo con el labio de frente al rotor; tenga cuidado de no morderla en el interior del orificio. Instale el cuerpo de la bomba en el motor y posicione en el registro. Lubrique el interior del orificio del rotor con grasa para bombas e instale el rotor. Posicione la junta contra el cuerpo e instale la placa de desgaste asegurándose de que las dos arandelas de sellado de plástico queden debajo de las cabezas de los tornillos superiores e inferiores.

**NOTA:** La placa de desgaste de plástico actual reemplaza a la anterior de latón y con ella no se usa más la placa de desgaste de acero inoxidable. Deslice el manguito de sellado de goma sobre el eje del motor y presiónelo para colocarlo en su hueco en la placa de desgaste. Reubique el rotor centrífugo sobre el eje, a alrededor de 3 mm (1/8") de distancia de la placa de desgaste, y apriete el tornillo de fijación. Coloque la carcasa del macerador sobre el eje y el rotor centrífugo, ponga la arandela de seguridad en el extremo del eje, atornille el disco triturador sobre el eje y apriételo. Instale la junta tórica en la acanaladura para la misma de la superficie de la placa de desgaste con un poco de grasa para ayudar a mantenerla en su sitio, asegúrese de que las superficies internas del cuerpo estén limpias, alinee la ranura de la base con la chaveta de la carcasa del macerador, deslice el conjunto de la bomba para colocarlo en la base y apriete con los cuatro tornillos. Encienda el motor durante uno o dos segundos para asegurarse que rotor centrífugo esté libre.

**VISTA DE DESPIECE**

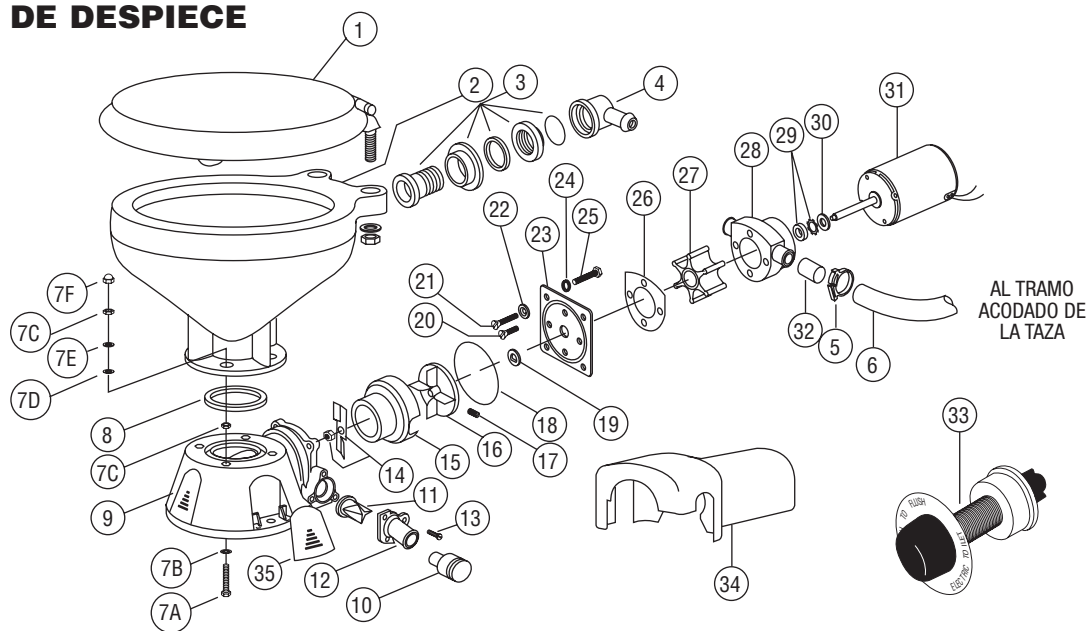

**LISTA DE PIEZAS**

Referencia	Descripción	Cantidad	Nº de pieza	Referencia	Descripción	Cantidad	Nº de pieza
1	Asiento, tapa y conjunto de bisagras Inodoro compacto	1	29097-1000	30	Anillo de fricción †	1	6342-0000
	Inodoro regular		29127-1000	31	Motores:		
1A	Conjunto de bisagras (1 par) Inodoro compacto	1	29098-1000		Motor – EMC 12 V †	1	37064-0000
	Inodoro regular		29098-2000		Motor – EMC 24 V †	1	37065-0000
2	Taza, tamaño compacto	1	29096-0000	32	Adaptador	2	93003-0240
	Taza, tamaño regular	1	29126-0000	33	Interruptor y placa	1	37020-0000
3 & 4	Tubería de conexión, codo de entrada y junta tórica de la taza	1	29048-0000	34	Cubierta del motor †	1	43990-0051
5	Abrazadera	1	18753-0044	35	Cubierta del tornillo (3 de cada una) Juego de servicio	1	37003-1000
6	Manguera	1	29035-1001		Conjunto motor/bomba EMC 12 V †		37041-0010
7	Elementos para la instalación de la taza	1	18753-0637		Conjunto motor/bomba EMC 24 V †		37041-0011
7A	Tornillo Phillips**	4		*	Piezas suministradas con el juego de servicio 37040-0000.		
7B	Arandela de seguridad**	4		**	Piezas incluidas con la base 37004-1000.		
7C	Tuerca hexagonal (dos lugares)	4		†	La placa de desgaste Nº 23 incluye un maguito de sellado Nº 19 y junta tórica de la bomba/base Nº 18.		
7D	Arandela de plástico**	4		†	Piezas incluidas en el conjunto de motor y bomba.		
7E	Arandela de acero inoxidable**	8					
7F	Capuchón de la tuerca**	4					
8	Junta tórica de sellado de la taza	1	44101-1000				
9	Conjunto de base**	1	37004-1000				
10	Adaptador de 38 mm (1-1/2") para lumbrera de descarga	1	98023-0080				
11	Válvula preventora de contraflujo* **	1	44106-1000				
12	Lumbrera de descarga de 25 mm (1")**	1	44107-1000				
13	Tornillo**	3	96050-0568				
14	Disco triturador† con contratuerca	1	37056-1000				
15	Carcasa del macerador †	1	37014-0000				
16	Rotor centrífugo †	1	37006-0000				
17	Tornillo de fijación †	1	18753-0492				
18	Junta tórica*†	1	43990-0066				
19	Manguito de sellado †	1	37036-1000				
20	Tornillo †	2	91009-0096				
21	Tornillo †	2	91010-0130				
22	Arandela de fibra*†	2	35445-0000				
23	Juego de placa de desgaste ††	1	37018-0000				
24	Arandela de seguridad Nº 10, juego de acero inoxidable †	4					
25	Tornillo †	4	91027-0011				
26	Junta*†	1	12558-0000				
27	Rotor flexible*†	1	6303-0003				
28	Cuerpo †	1	12554-0000				
29	Junta y retén*†	1	1040-0000				

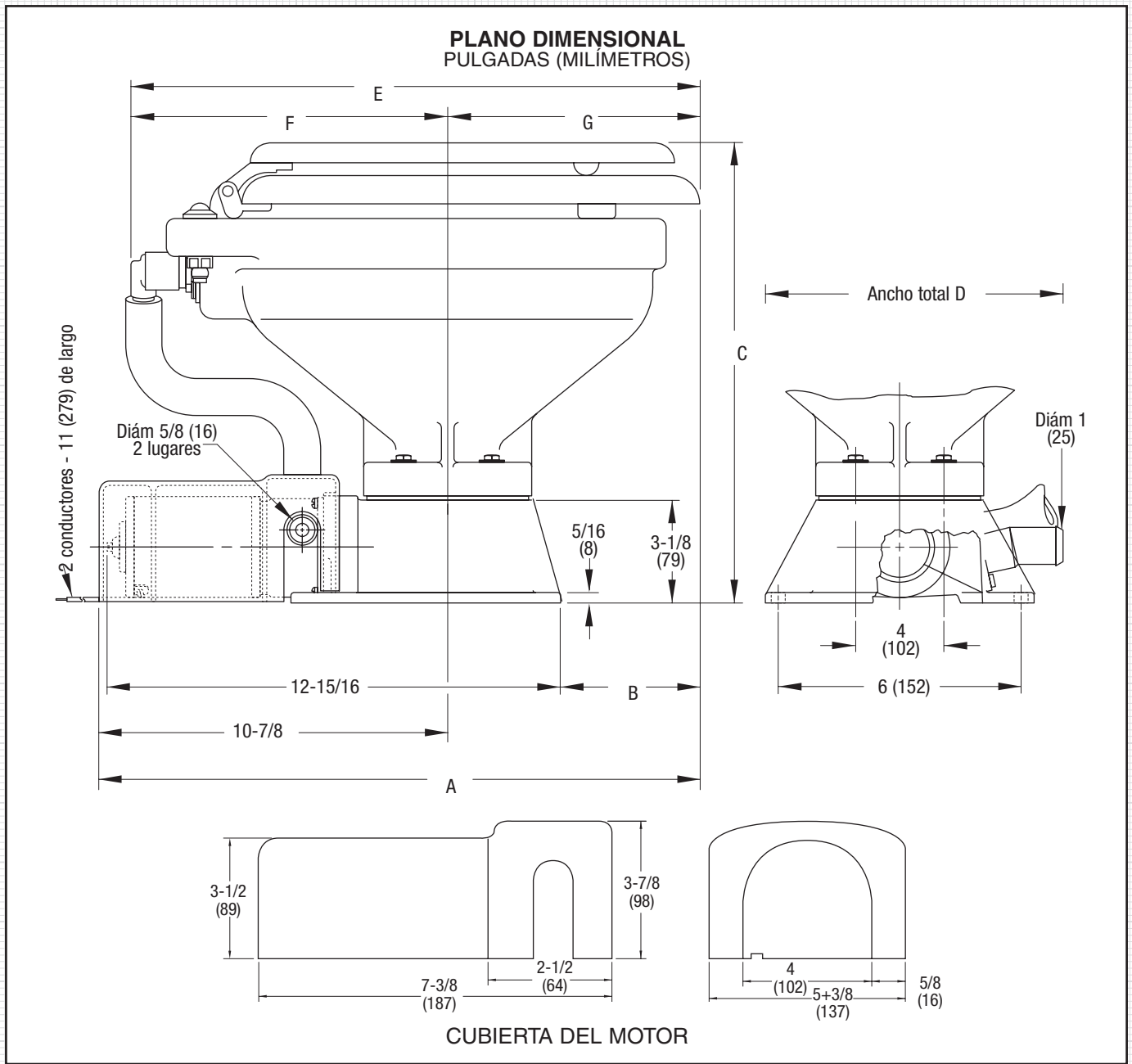

	<b>A</b>	<b>B</b>	<b>C</b>	<b>D</b>	<b>E</b>	<b>F</b>	<b>G</b>
TAZA TAMAÑO COMPACTO	19-3/4 (493)	4-13/16 (123)	13-13/16 (351)	13-7/8 (352)	17-3/4 (451)	9-7/8 (251)	7-5/8 (194)
TAZA TAMAÑO DOMÉSTICO	21-3/4 (543)	5-11/16 (148)	14-5/8 (372)	14-3/4 (375)	19-3/4 (502)	11-1/4 (286)	8-1/2 (216)



Engineered for life

[www.jabsco.com](http://www.jabsco.com)

<b>REINO UNIDO</b> ITT Industries Bingley Road, Hoddesdon Hertfordshire EN11 0BU Tel: +44 (0) 1992 450145 Fax: +44 (0) 1992 467132	<b>EE.UU.</b> ITT Corporation Cape Ann Industrial Park Gloucester, MA 01930 Tel: (978) 281-0440 Fax: (978) 283-2619	<b>ITALIA</b> Jabsco Marine Italia Via Tommaseo, 6 20059 Vimercate, Milano Tel: +39 039 685 2323 Fax: +39 039 666 307	<b>ALEMANIA</b> Jabsco GmbH Oststrasse 28 22844 Norderstedt Tel: +49-40-53 53 73-0 Fax: +49-40-53 53 73-11	<b>JAPÓN</b> NHK Jabsco Company Ltd. 3-21-10, Shin-Yokohama Kohoku-Ku, Yokohama, 222-0033 Tel: +81-045-475-8906 Fax: +81-045-477-1162
---	--	--	---	--

Garantía: Todos los productos y servicios de la compañía se venden y ofrecen respectivamente respaldados por la garantía de la compañía y los términos y condiciones de venta, copias de los cuales serán provistas a pedido. Los detalles son correctos en el momento de la impresión del presente. Nos reservamos el derecho a modificar las especificaciones sin previo aviso.  
© Copyright 2009 ITT Industries, Registrado en Inglaterra con N° 81415. Oficina registrada: Jays Close Viabes Estate, Basingstoke, Hants, RG22 4BA